

|  |                             |   |            |   |
|--|-----------------------------|---|------------|---|
| VERIFICATOR/EXPERT   | NUME                        | SEMNTURA  | CERINTA    | REFERAT/ EXPERTIZA NR./ DATA  |
| <b>BIROU PROIECTARE ARHITECTURA</b><br>C.I.F. RO15917800 J32/1491/2003<br>0722 26 13 10 office@3dplan.ro www.3dplan.ro |                             | Beneficiar:<br>PAROHIA EVANGHELICA C.A. SEICA MICA<br>prin Consistoriul Districtual Ev. C.A. Medias<br>Seica Mică, strada principala, nr.75, jud. Sibiu |            | Pr. nr.<br>03/2015  |
| SPECIFICATIE   | NUME                        | SEMNTURA  | Scara:     | Titlu proiect:  |
| SEF PROIECT  | arh. CRISAN E. A. spec. MCC |   |            | LUCRĂRI DE REPARATII, CONSERVARE SI INTRODUCERE ÎN CIRCUITUL TURISTIC LA ANSAMBLULUI BISERICII EVANGHELICE FORTIFICATE<br><b>ȘEICA MICĂ, jud. Sibiu</b> |
| PROIECTAT  | arh. TIMOFTE Marius         |   | Data:      | Titlu plansa:   |
| DESENAT/RELEVAT  | arh. TIMOFTE Marius         |   | 02.04.2018 | PLAN DE ÎNCADRARE ÎN LOCALITATE   |
|  |                             |   |            | Faza:   |
|  |                             |   |            | P.Th.<br>D.E.   |
|  |                             |   |            | Plansa nr.<br>A01   |

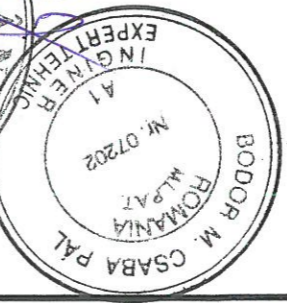

URDINUL DIN 17.05.2005  
 ARHITECT  
 TIMOFTE  
 cu drept de semnatura

112

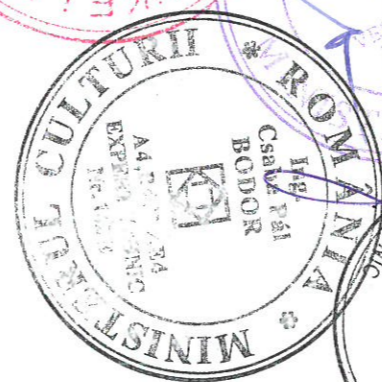
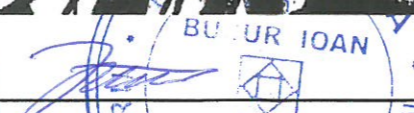
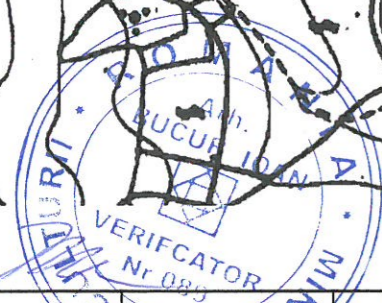

Cartea Funciara nr. 100625

UAT

Seica Mică

A.N.C.P.I.-O.C.P.I. SIBIU

BIROUL DE CARTE FUNCIARA SIBIU  
DOSAR NR. 18123



CLĂDIRE PRIMĂRIA SEICA MICĂ

ACCES INCINTĂ 1,30x1,90

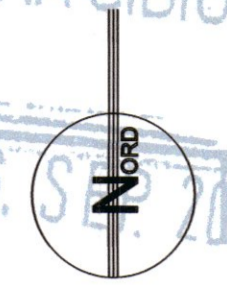
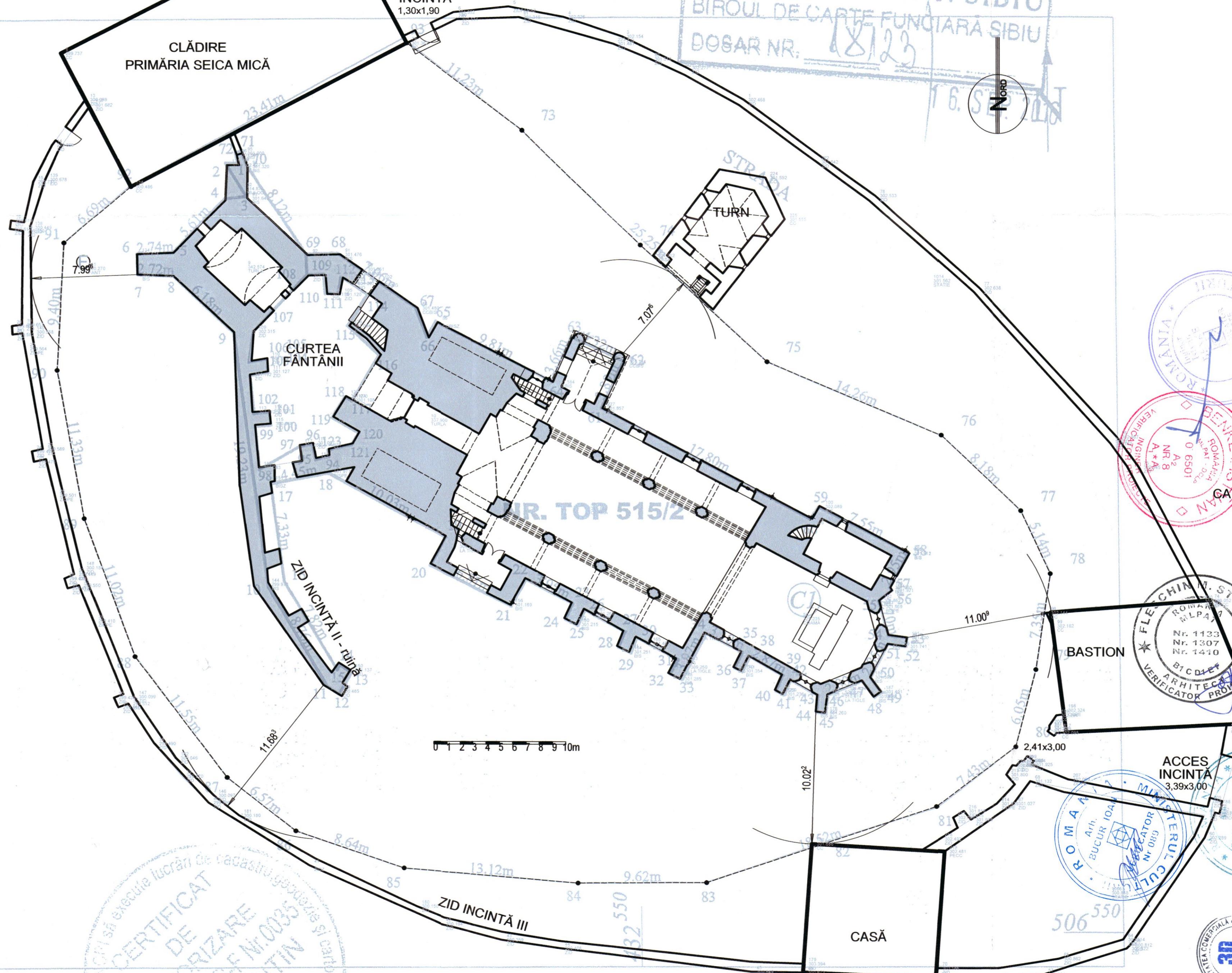

CLASA DE IMPORTANTĂ II  
CATEGORIA DE IMPORTANTĂ B

|                              |   |
|------------------------------|---|
| REFERAT/ EXPERTIZA NR./ DATA | Pr. nr. 03/2015   |
| Beneficiar:                  | PAROHIA EVANGHELICĂ A SEICA MICĂ<br>prin Consistoriul Districului Ev. C.A. Meadas<br>Seica Mică, strada principală, nr. 59, jud. Sibiu                    |
| Titlu proiect:               | LUCRĂRI DE REPARAȚII, CONSERVARE ȘI<br>INTRODUCERE ÎN CIRCUITUL TURISTIC<br>LA ANSAMBLULUI BISERICII<br>EVANGHELICE FORTIFICATE<br>SEICA MICĂ, jud. Sibiu |
| Titlu planșă:                | PLAN DE SITUAȚIE  |
| Pr. nr.                      | 03/2015   |
| Faza:                        | P. Th.<br>D. E.   |
| Planșă nr.                   | A02   |
| VERIFICATOR/ EXPERT          | SEMNAȚURA CERINTĂ   |
| NUME                         | SEMNAȚURA   |
| SPECIALIST                   | SEMNAȚURA   |
| NUME                         | SEMNAȚURA   |
| SEF PROIECT                  | SEMNAȚURA   |
| NUME                         | SEMNAȚURA   |
| PROIECTAT                    | SEMNAȚURA   |
| NUME                         | SEMNAȚURA   |
| DESEMNAT/RELEVAT             | SEMNAȚURA   |
| NUME                         | SEMNAȚURA   |
| DATA                         | 02.04.2018  |



432 500



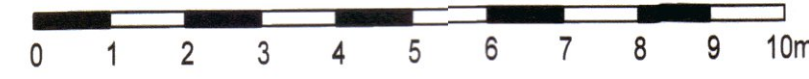
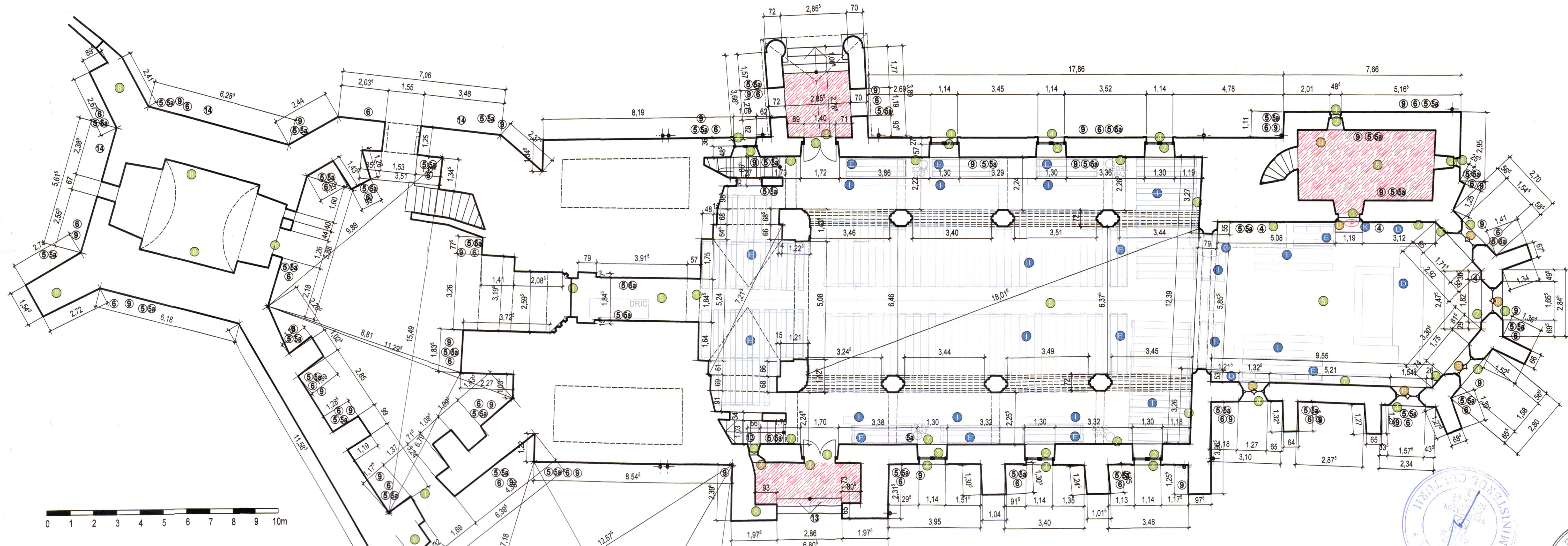
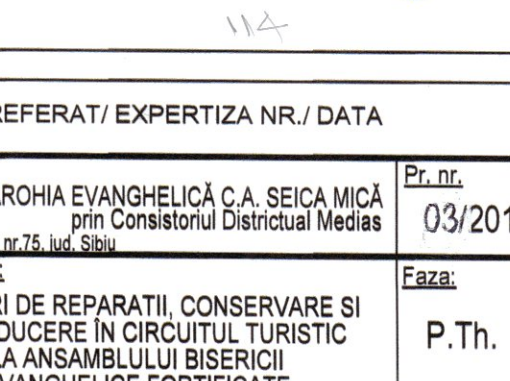
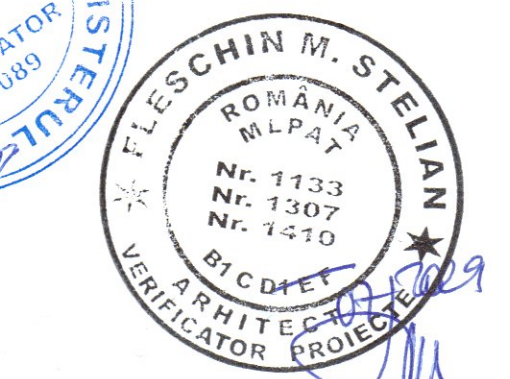

**Legendă**

| Inventariere degradari   | lucrari de reparatii  |
|--|---|
| 1. roșu fără mortar  | restaurare mortar adecvat, închiderea rosturilor >3cm cu pietre mici                                |
| 2. zidărie piatră / caramida prezentând degradări                    | desprinderea elementelor degradate și înlocuirea cu același material                                |
| 3. zidărie piatră / caramida deteriorată                             | umplerea golurilor cu material identic cu goluri  |
| 4. completări / intervenții cu beton                                 | îndepărtare dacă este necesar/posibil   |
| 5. tencuială desprinsă, cu goluri                                    | umplerea golurilor, consolidarea marginilor cu refacere de zugrăveli pe caz de var                  |
| 6. tencuială aderență la suport cu zugrăveli deteriorate             | refacerea aderenței la suport pe bază de var după înstrăinarea cauzelor (saruri, infiltrații, etc.) |
| 7. suprafețe de tencuială deteriorate                                | consolidare conform recomandărilor restauratorului  |
| 8. suprafețe sau fragmente cu fresca                                 | conservare conform studiului de parament/restaurator piatră   |
| 9. elemente decorative din piatră                                    | conservare conform studiului de parament/restaurator piatră   |
| 10. umiditate în zidărie   | vezi lucrări recomandate în descrierea măsurilor propuse  |
| 11. saruri în zidărie  | vezi lucrări recomandate în descrierea măsurilor propuse  |
| 12. degradări biologice  | tratament cu soluții insecto - fungicide  |
| 13. învelitoare degradată  | refacere învelitoare  |
| 14. înlocuire țigle degradate  | înlocuire țigle degradate   |
| 15. umplere cu scădă material și rețesere caramizi/pietre/injecțare  | umplere cu scădă material și rețesere caramizi/pietre/injecțare                                     |
| 16. vegetație crescută pe zidărie                                    | îndepărtarea vegetației, înlocuirea rădăcinilor   |
| 17. coronament din zidărie de caramida / piatră naturală / degradări | restaurare, completarea spațiilor prezentând goluri, înnoire suprafețe cu mortar                    |
| 18. degradări la elementele din lemn                                 | reparări conform memorii de arhitectură/resistență și expertiză tehnică                             |
| 19. elemente de tînchigerie, metal-tiranti, ancore etc.              | înlocuire, curățare de rugină, revoazare  |

**COMPONENTE ARTISTICE**

- A ZONE CU PICTURĂ MURALĂ** - se vor proteja pe perioada desfășurării lucrărilor cu plăci de XPS așezate pe o rețea de sâni fixate cu în cuie cu distanțieri la lemn
- B ANCADRAMENTE DE PIATRĂ** - se vor proteja pe perioada desfășurării lucrărilor cu plăci de XPS așezate pe o rețea de sâni fixate cu în cuie cu distanțieri la lemn
- C PIETRE FUNERARE AȘEZATE ÎN ZIDĂRIE** - se vor proteja pe perioada desfășurării lucrărilor cu plăci de XPS așezate pe o rețea de sâni fixate cu în cuie cu distanțieri la lemn

**OBIECTE DE INVENTAR MOBIL MĂSURI DE PROTECȚIE ȘI CONSERVARE**

- D ALTAR - LEMN PICTAT** - se va proteja în situ pe perioada desfășurării lucrărilor fără desfaceri de elemente
- E STRANE - LEMN PICTAT** - se vor demonta cu atenție și depozita într-un spațiu interior pe perioada lucrărilor - montarea după terminarea lucrărilor va face deșchisat de zid pentru o bună ventilație
- F LAMBRIURI - LEMN PICTAT** - se vor demonta cu atenție și depozita într-un spațiu interior pe perioada lucrărilor - montarea după terminarea lucrărilor va face deșchisat de zid pentru o bună ventilație
- G AMVON - LEMN PICTAT** - se va proteja în situ pe perioada desfășurării lucrărilor fără desfaceri de elemente
- H CRISTELNITĂ - PIATRĂ** - se vor demonta cu atenție și depozita într-un spațiu interior pe perioada lucrărilor - montarea după terminarea lucrărilor va face pe aceeași poziție
- I BĂNCI** - se vor demonta cu atenție și depozita într-un spațiu interior pe perioada lucrărilor - montarea după terminarea lucrărilor va face deșchisat de zid pentru o bună ventilație
- J ORGĂ - LEMN PICTAT** - se va proteja în situ pe perioada desfășurării lucrărilor
- K PIETRE FUNERARE ȘI PIESE DECORATIVE DIN PIATRĂ** - se vor depozita într-un spațiu interzontat pe perioada lucrărilor - se vor reamplasa în zona amenajată interior în sala corărilor principale

**INTERVENȚII LA NIVELUL TĂMLĂRIEI EXTERIOARE**

- L USI LEMN** - se vor restaura ușile din lemn ale accesului principal (fatura sudică), acces secundar (fatura sudică), sacristie, acces anterior și, acces din interior la turn
- M FERESTRE DIN LEMN** - se vor restaura ferestrele din lemn ale navelor laterale (partea al estică), de la sacristia și cor
- N VITRALII** - se vor curăța vitraliile iar cele încompletate se vor completa
- O PLASE PROTECȚIE / GRATII METALICE** - se vor monta plase de protecție la ferestrele sacristiei și la cele din turn pentru a evita intrarea păsărilor / grățiile existente se vor curăța

**INTERVENȚII LA NIVELUL PARDOSELILOR**

- P PARDOSELI DIN LEMN (DUSUMELE)** - se vor înlocui cele degradate sau și suportul instalat sau cu abateri de la planșate
- Q PARDOSEALĂ DIN CĂRĂMIDĂ PLINĂ (DE EPOCĂ)** - se va așeza conform detaliului în zonele unde se va îndepărta cea din beton activat
- R SLIT DE AERARE DREN PERIMETRAL INTERIOR** - se va executa perimetral un slit de 10 cm scoperit cu pietre mărgăritar (cf. detaliu)
- S SLIT DE VENTILAȚIE UMIDITATEA CAPILARĂ**

**INTERVENȚII LA NIVELUL ZIDĂRIEI**

- T ZIDĂRIE** - se vor completa cu cărămidă zidăria decompilată și se vor mola asizele cu mortar hidroizolant - se vor curăța tencuiala de reparație din ciment-var de pe toate suprafețele interioare și exterioare unui pictor restaurator cu scopul de a evita distrugerea unor eventuale picturi murale sau fragmente originale alese sau țencuială care nu au fost depozitate în urma studiului de parament. Pe zonele curățate se vor aplica tencuială microportă cu mortar pe bază de var hidroizolant (cf. EN 458-1) cu un coeficient de difuzie vapor max.25. Mortarele vor fi tratate cu biocid ca măsură de protecție suplimentară. - se va consulta și licența de degradări / reparații, adiacență prezentei



|   |                             |            |            |  |
|---|-----------------------------|------------|------------|--|
| VERIFICATOR / EXPERT  | NUME                        | SEMNTATURA | CERINTA    | REFERAT / EXPERTIZA NR. / DATA   |
|   |                             |            |            |  |
| <b>BIROU PROIECTARE ARHITECTURA</b><br>C.I.F. RO15917800 J321491/2003<br>0722 26 13 10 office@3dplan.ro www.3dplan.ro |                             |            |            | Beneficiar: PAROHIA EVANGHELICĂ C.A. SEICA MICĂ<br>prin Consistoriul Districtual Medias<br>Seica Mică, nr.75, jud. Sibiu                         |
| SPECIFICATIE  | NUME                        | SEMNTATURA | Scara:     | Titlu proiect:   |
| SEF PROIECT   | arh. CRISAN E. A. spec. MCC |            | 1/100      | 1. LUCRĂRI DE REPARAȚII, CONSERVARE ȘI INTRODUCERE ÎN CIRCUITUL TURISTIC LA ANSAMBLULUI BISERICII EVANGHELICE FORTIFICATE ȘEICA MICĂ, jud. Sibiu |
| PROIECTAT   | arh. TIMOȚE Măruș           |            | Data:      | Titlu planșă:  |
| DESENAT / RELEVAT   | arh. TIMOȚE Măruș           |            | 02.04.2018 | PLAN PARTER  |
|   |                             |            |            | Pr. nr. 03/2015  |
|   |                             |            |            | Faza: P.Th.  |
|   |                             |            |            | Planșă nr. A03   |



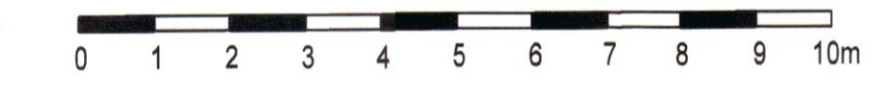
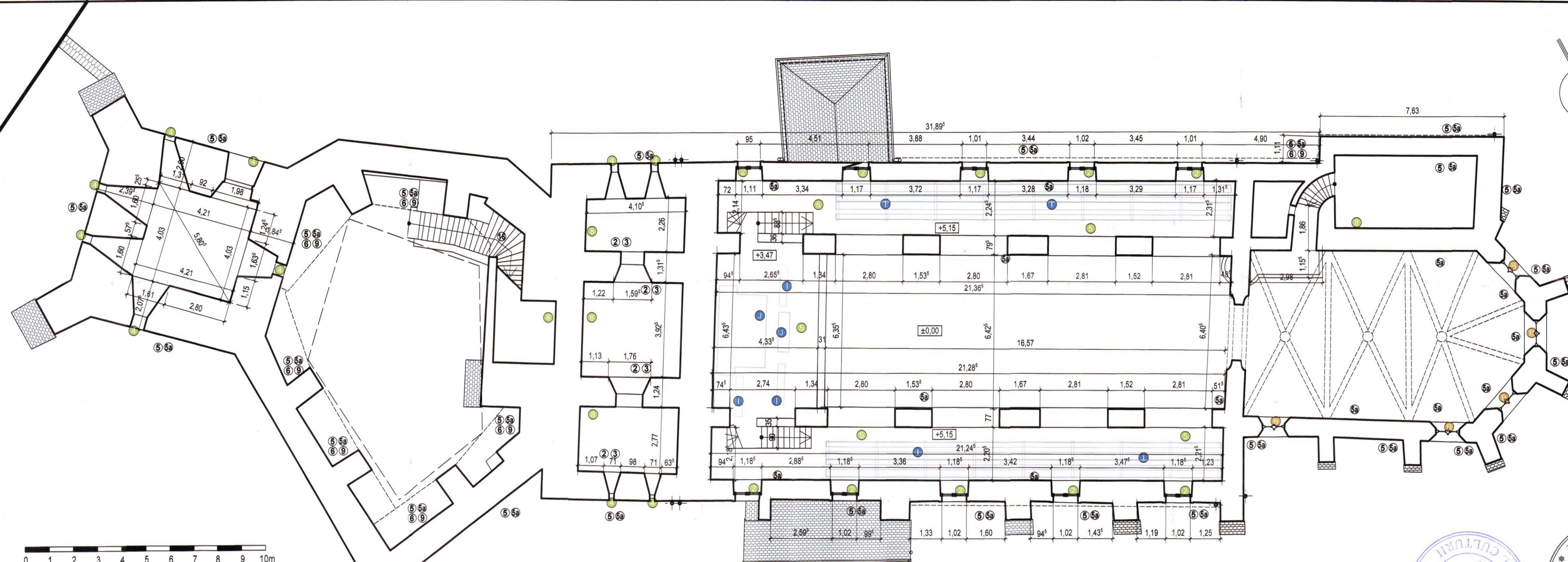
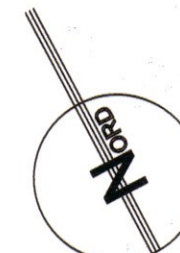

**Legendă**

| inventariere degradari |   | lucrari de reparatii   |  |
|------------------------|---|--|--|
| 1                      | rositură fără mortar  | rostitură cu mortar adecvat, închiderea rostiturilor >3cm cu pietre mici                   |  |
| 2                      | zidărie piatră / cărămidă prezentând degradări                    | desprinderea elementelor degradate și înlocuirea cu același material                       |  |
| 3                      | zidărie piatră / cărămidă cu goluri                               | umplerea golurilor cu material identic   |  |
| 4                      | completați / intervenții cu beton                                 | indepartare dacă este necesar/posibil  |  |
| 5                      | tencuială desprinsă, cu goluri                                    | umplerea golurilor, consolidarea marginilor cu refaceri de zugrăveli pe bază de var        |  |
| 5a                     | tencuială aderență la suport cu zugrăveli deteriorate             | refaceri de zugrăveli pe bază de var după înlăturarea cauzelor (săruri, infiltrații, etc.) |  |
| 6                      | suprafețe de tencuială deteriorate                                | consolidare conform recomandărilor restauratorului   |  |
| 7                      | suprafețe sau fragmente cu frescă                                 | conservare conform studiului de parament/restaurator piatră                                |  |
| 8                      | elemente decorative din piatră                                    | conservare conform studiului de parament/restaurator piatră                                |  |
| 9                      | umiditate în zidărie  | vezi lucrări recomandate în descrierea măsurilor propuse                                   |  |
| 10                     | săruri în zidărie   | vezi lucrări recomandate în descrierea măsurilor propuse                                   |  |
| 11                     | degradări biologice   | tratamente cu săluri insecto - fungicide   |  |
| 12                     | invelitoare degradată   | refacere învelitoare   |  |
| 13                     | crăpaturi / fisuri în zidărie                                     | înlocuire țigle degradate  |  |
| 14                     | vegetație crescută pe zidărie                                     | umplerea cu același material și rețesere cărămizi/pietre-injectare                         |  |
| 15                     | coronament din zidărie de cărămidă / piatră naturală cu degradări | indepartarea vegetației, inclusiv a rădăcinilor  |  |
| 16                     | degradări la elementele din lemn                                  | rostitură, completarea spațiilor prezentând goluri, înnoire suprafețe cu mortar            |  |
| 17                     | elemente de trinchigene, metal-tirani, ancore etc.                | reparații conform memorii de arhitectură/prezentă și expertiza tehnică                     |  |

| COMPONENTE ARTISTICE   |  | INTERVENȚII LA NIVELUL TĂMLĂRIEI EXTERIOARE |  |
|--|--|---|--|
| A  | ZONE CU PICTURĂ MURALĂ<br>- se vor proteja pe perioada desfășurării lucrărilor cu plăci de XPS așezate pe o rețea de sâni fixate cu în cuie cu distanțieri de lemn   | 1   | USI LEMN<br>- se vor restaura ușile din lemn ale accesului principal (latură sudică), acces secundar (latură sudică), sacristie, acces exterior etaj, acces din interior la turm   |
| B  | ANCADRAMENTE DE PIATRĂ<br>- se vor proteja pe perioada desfășurării lucrărilor cu plăci de XPS așezate pe o rețea de sâni fixate cu în cuie cu distanțieri de lemn   | 2   | FERESTRE DIN LEMN<br>- se vor restaura ferestrele din lemn ale navelor laterale (parter și etaj), de la sacristie și cor   |
| C  | PIETRE FUNERARE AȘEZATE ÎN ZIDĂRIE<br>- se vor proteja pe perioada desfășurării lucrărilor cu plăci de XPS așezate pe o rețea de sâni fixate cu în cuie cu distanțieri de lemn                                 | 3   | VITRALII<br>- se vor curăța vitraliile iar cele incomplete se vor completa   |
| OBIECTE DE INVENTAR MOBIL<br>MĂSURI DE PROTECȚIE ȘI CONSERVARE |  | 4   | PLASE PROTECTIE / GRATII METALICE<br>- se vor monta plase de perlon la ferestrele sacristiei și la cele din turm pentru a evita intrarea păsărilor / grătille existente se vor curăța  |
| D  | ALTAR - LEMN PICTAT<br>- se va proteja în situ pe perioada desfășurării lucrărilor fără deșacări de elemente   | INTERVENȚII LA NIVELUL PARDOSELILOR         |  |
| E  | STRĂNE - LEMN PICTAT<br>- se vor demonta cu atenție și depozita într-un spațiu interior pe perioada lucrărilor<br>- montarea după terminarea lucrărilor se va face deoparte de zid pentru o bună ventilație    | 5   | PARDOSELI DIN LEMN (DUSUMELE)  |
| F  | LAMBRIURI - LEMN PICTAT<br>- se vor demonta cu atenție și depozita într-un spațiu interior pe perioada lucrărilor<br>- montarea după terminarea lucrărilor se va face deoparte de zid pentru o bună ventilație | 6   | PARDOSEALĂ DIN CĂRĂMIDĂ PLINĂ (DE EPOCĂ)<br>- se va așeza conform detaliului în zonele unde se va înlocui piatră de beton solvit   |
| G  | AM/ON - LEMN PICTAT<br>- se va proteja în situ pe perioada desfășurării lucrărilor fără deșacări de elemente   | 7   | SLIT DE AERARE DREN PERIMETRAL INTERIOR<br>- se va executa perimetral un slit de 10 cm acceptat cu piatră mărgăritar (cf. detaliu)   |
| H  | CRISTELNITĂ - PIATRĂ<br>- se vor demonta cu atenție și depozita într-un spațiu interior pe perioada lucrărilor<br>- montarea după terminarea lucrărilor se va face pe aceeași poziție                          | 8   | SLIT DE VENTILAȚIE UMIDITATE CAPILARĂ  |
| I  | BĂNCI<br>- se vor demonta cu atenție și depozita într-un spațiu interior pe perioada lucrărilor<br>- montarea după terminarea lucrărilor se va face deoparte de zid pentru o bună ventilație                   | INTERVENȚII LA NIVELUL ZIDĂRIEI             |  |
| J  | ORGĂ - LEMN PICTAT<br>- se va proteja în situ pe perioada desfășurării lucrărilor  | K   | ZIDĂRIE<br>- se vor completa cu cărămizi zidăriea descompletată și se vor realiza șezeluri cu mortar hidroizolant<br>- se vor curăța tencuiala de reparații din ciment-var de pe toate suprafețele interioare cu asistența unui pictor restaurator și scopul de a evita distrugerea unor eventuale picturi murale sau fragmente originale aflate sub tencuială care nu au fost depistate în urma studiului de parament. Pe zonele curățate se vor aplica tencuială microporoasă cu mortar pe bază de var hidroizolant natural (cf. EN 455-1) cu un coeficient de difuzivitate vaporilor mai mare de 25. Mortarele vor fi tratate cu biocizi ca măsură de protecție suplimentară.<br>- se va consulta și legenda degradări / reparații, edificații prezente |

| VERIFICATOR/EXPERT | NUME                        | SEMNTURA      | CERINTA          | REFERAT/ EXPERTIZA NR./ DATA  |
|--------------------|-----------------------------|---------------|------------------|---|
| VERIFICATOR        | arh. CRISAN E. A. spec. MCC | J32/1491/2003 | Scara: 1/100     | Beneficiar: PAROHIA EVANGHELICĂ C.A. SEICA MICĂ prin Consistoriul Districtual Medias<br>Seica Mică, nr.75, jud. Sibiu |
| EXPERT             | arh. TIMOFTE Marius         |               |                  | Pr.nr. 03/2015  |
| SPECIFICATIE       | arh. CRISAN E. A. spec. MCC |               |                  | Faza: P.Th.   |
| PROIECTAT          | arh. TIMOFTE Marius         |               | Data: 02.04.2018 | Titlu planșă: PLAN MEZANIN / AMPORA   |
| DESENAT/RELEVAT    | arh. TIMOFTE Marius         |               |                  | Planșă nr. A04  |





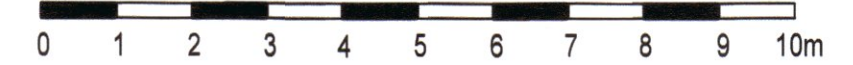
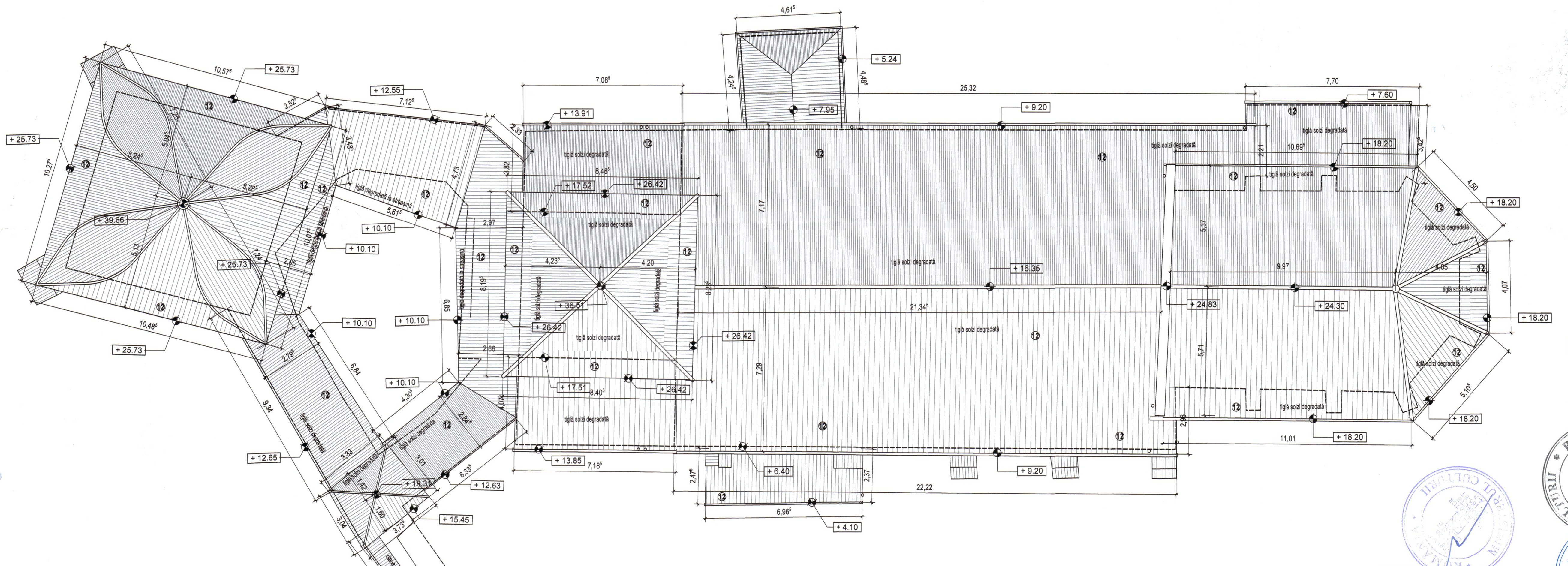

**Legendă**

| Inventariere degradari | lucrari de reparatii  |   |
|------------------------|---|---|
| 1                      | roșturi fara mortar   | roșturi cu mortar adecvat, închiderea roșturilor >3cm cu pietre mici                      |
| 2                      | zidarie piatră / caramida prezentând degradări                    | desprinderea elementelor degradate și înlocuire cu același material                       |
| 3                      | zidarie piatră / caramida cu goluri                               | umplerea golurilor cu material identic  |
| 4                      | completări / intervenții cu beton                                 | îndepărtare dacă este necesar/posibil   |
| 5                      | tencuială desprinsă, cu goluri                                    | umplerea golurilor, consolidarea marginilor și refacerea de zugrăveli pe bază de var      |
| 6                      | tencuială aderență la suport cu zugrăveli deteriorate             | refacerea zugrăvelilor pe bază de var după înțurarea cauzelor (săruri, infiltrații, etc.) |
| 7                      | suprafețe de tencuială deteriorate                                | consolidare conform recomandarilor restauratorului  |
| 8                      | cu suprafete sau fragmente cu fresca                              | conservare conform studiului de parament/restaurator piatră                               |
| 9                      | elemente decorative din piatră                                    | conservare conform studiului de parament/restaurator piatră                               |
| 10                     | umiditate în zidarie  | vezi lucrări recomandate în descrierea măsurilor propuse                                  |
| 11                     | săruri în zidarie   | vezi lucrări recomandate în descrierea măsurilor propuse                                  |
| 12                     | degradări biologice   | tratamente cu solții insecto - fungicide  |
| 13                     | involtură degradată   | refacere învelitoare / înlocuire tiglă degradată  |
| 14                     | crăpături / fisuri în zidarie                                     | umplere cu același material și rețesere caramizi/pietre-injecție                          |
| 15                     | vegetație crescută pe zidarie                                     | îndepărtarea vegetației, inclusiv rădăcinilor   |
| 16                     | coronament din zidarie de caramida / piatră naturală cu degradări | roșturi, completarea spațiilor prezentând goluri, înnoire suprafețe de mortar             |
| 17                     | degradări în elementele din lemn                                  | reparații conform memoriu de arhitectură rezistentă și expertiza tehnică                  |
| 18                     | elemente de trînșiere, metal- trînșiere, ancore etc.              | înlocuire, curățare de rugină, revopsire  |

| VERIFICATOR/ EXPERT  | NUME                     | SEMNAȚURA  | GERINȚA     | REFERAT/ EXPERTIZA NR./ DATA   |
|--|--------------------------|------------|-------------|--|
| VERIFICATOR/ EXPERT  | NUME                     | SEMNAȚURA  | GERINȚA     | REFERAT/ EXPERTIZA NR./ DATA   |
| <b>BIROU PROIECTARE ARHITECTURA</b><br>C.I.F. RO15917800 J32/1491/2003<br>0722 26 13 10 office@3dplan.ro www.3dplan.ro |                          |            | Beneficiar: | PAROHIA EVANGHELICĂ C.A. SEICA MICĂ<br>prin Consistoriul Districțional Ev. C.A. Medias<br>Seica Mică, strada nr.75, jud. Sibiu |
| SPECIFICATIE   | NUME                     | SEMNAȚURA  | Scara:      | Beneficiar:  |
| SEF PROIECT  | arh.CRIȘAN E.A. spec.MCC | SEMNAȚURA  | 1/100       | TITLU PROIECT  |
| PROIECTAT  | arh.TIMOFTE Marius       | Data:      |             | TITLU PLANSĂ   |
| DESENAȚI/RELEVAT   | arh.TIMOFTE Marius       | 02.04.2018 |             | PLAN ÎNVELITOARE   |

Pr. nr. 03/2015

Faza: P.Th. D.E.

Plansa nr. A07



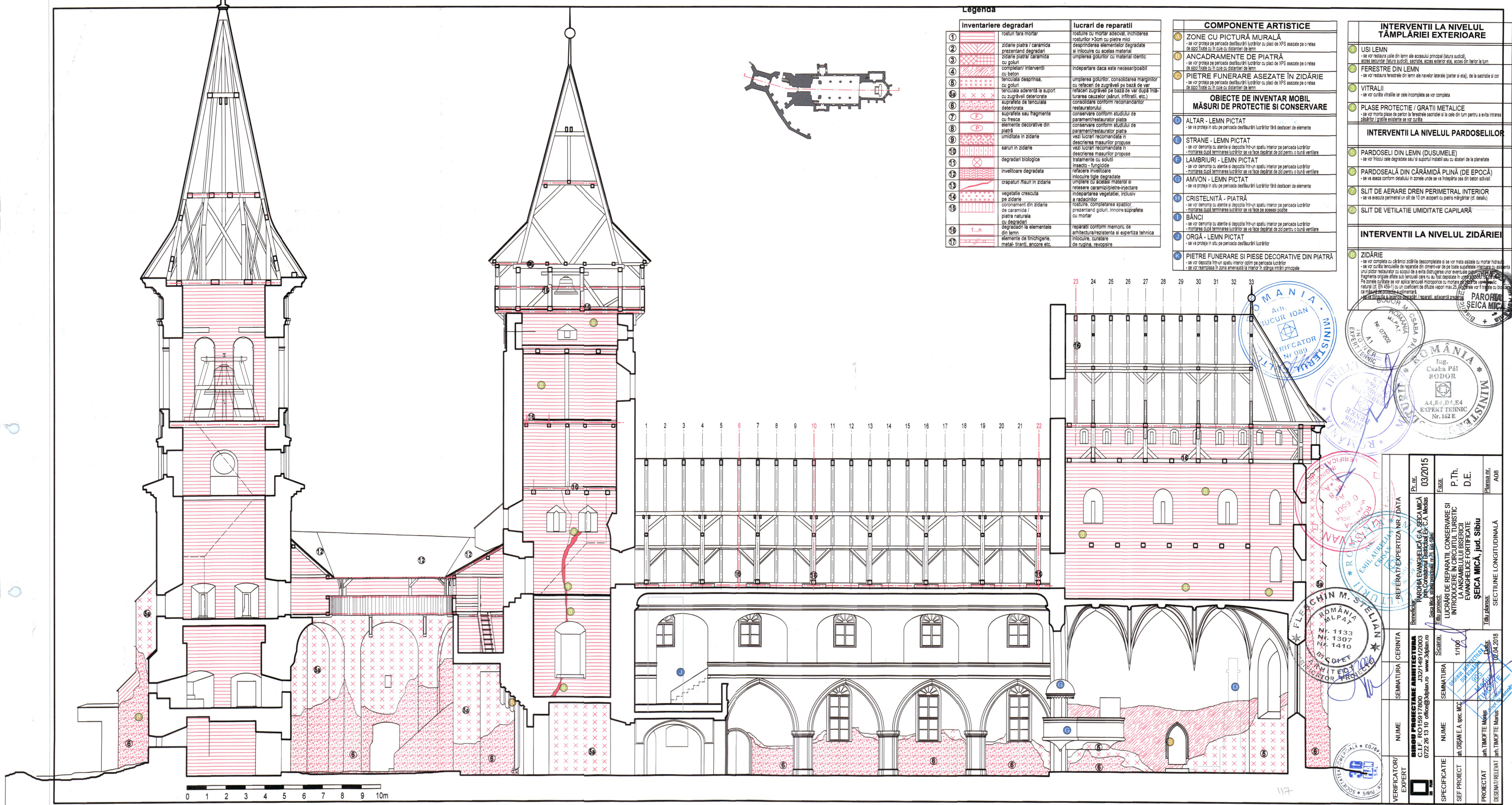

**Legenda**

| Inventariere degradari  | lucrari de reparatii   |
|---|--|
| ① roșturi fara mortar   | roșturi cu mortar adecvat, închiderea roșturilor >3cm cu pietre mici             |
| ② zidărie piatră / caramida prezentând degradări                    | deșprinderea elementelor degradate și înlocuire cu același material              |
| ③ zidărie piatră / caramida cu goluri                               | umplerea golurilor cu material identic   |
| ④ completări / intervenții cu beton                                 | indepartare daca este necesar/posibil  |
| ⑤ tencuială desprinsă, cu goluri                                    | umplerea golurilor, consolidarea marginilor cu refaceri zugrăvile pe bază de var |
| ⑥ tencuială aderentă la suport cu zugrăvile deteriorate             | refacerea cauzelor (săruri, infiltrații, etc.)                                   |
| ⑦ suprafețe de tencuială deteriorate                                | consolidare conform recomandărilor restauratorului                               |
| ⑧ suprafețe sau fragmente cu fresca                                 | conservare conform studiului de parament/restaurator piatră                      |
| ⑨ elemente decorative din piatră                                    | conservare conform studiului de parament/restaurator piatră                      |
| ⑩ umiditate în zidărie  | vezi lucrări recomandate în descrierea măsurilor propuse                         |
| ⑪ săruri în zidărie   | vezi lucrări recomandate în descrierea măsurilor propuse                         |
| ⑫ degradări biologice   | tratament cu soluții insecto - fungicide   |
| ⑬ învelitoare degradată   | refacere învelitoare   |
| ⑭ crapături /săruri în zidărie                                      | înlocuire țigle degradate  |
| ⑮ vegetație crescută pe zidărie                                     | umplere cu același material și retesare caramizi/pietre-injecare                 |
| ⑯ coronament din zidărie de caramida / piatră naturală cu degradări | indepartarea vegetatiei, inclusiv a rădăcinilor                                  |
| ⑰ elemente de tencuială, metal-tiranti, ancore etc.                 | roșturi, completarea spațiilor prezentând goluri, înnoire suprafețe cu mortar    |
|   | reparații conform memoriu de arhitectură/rezistență și expertiza tehnică         |
|   | înlocuire, curățare, metal-tiranti, ancore etc.                                  |
|   | de rugina, revopsire   |

**COMPONENTE ARTISTICE**

|   |   |
|---|---|
| <b>ZONE CU PICTURĂ MURALĂ</b>                         | - se vor proteja pe perioada desfășurării lucrărilor cu plăci de XPS așezate pe o rețea de sico fixate cu în cui cu distanțieri de lemn |
| <b>ANCADRAMENTE DE PIATRĂ</b>                         | - se vor proteja pe perioada desfășurării lucrărilor cu plăci de XPS așezate pe o rețea de sico fixate cu în cui cu distanțieri de lemn |
| <b>PIETRE FUNERARE AȘEZATE ÎN ZIDĂRIE</b>             | - se vor proteja pe perioada desfășurării lucrărilor cu plăci de XPS așezate pe o rețea de sico fixate cu în cui cu distanțieri de lemn |
| <b>OBIECTE DE INVENTAR MOBIL</b>                      |   |
| <b>MĂSURI DE PROTECȚIE ȘI CONSERVARE</b>              |   |
| <b>ALTAR - LEMN PICTAT</b>                            | - se va proteja în situ pe perioada desfășurării lucrărilor fără defaceri de elemente   |
| <b>STRANE - LEMN PICTAT</b>                           | - se vor demonta cu atenție și depozita într-un spațiu interior pe perioada lucrărilor  |
| <b>LĂMBRIURI - LEMN PICTAT</b>                        | - se vor demonta cu atenție și depozita într-un spațiu interior pe perioada lucrărilor  |
| <b>AMVON - LEMN PICTAT</b>                            | - se vor demonta cu atenție și depozita într-un spațiu interior pe perioada lucrărilor  |
| <b>CRISTELNITĂ - PIATRĂ</b>                           | - se vor demonta cu atenție și depozita într-un spațiu interior pe perioada lucrărilor  |
| <b>BĂNCI</b>  | - se vor demonta cu atenție și depozita într-un spațiu interior pe perioada lucrărilor  |
| <b>ORGĂ - LEMN PICTAT</b>                             | - se va proteja în situ pe perioada desfășurării lucrărilor   |
| <b>PIETRE FUNERARE ȘI PIEȘE DECORATIVE DIN PIATRĂ</b> | - se vor depozita într-un spațiu interior optim pe perioada lucrărilor  |

**INTERVENȚII LA NIVELUL TĂMLĂRIEI EXTERIOARE**

|   |  |
|---|--|
| <b>USI LEMN</b>                                 | - se vor curăța virălele din lemn ale accesului principal (la tură sudică), acces secundar (la tură sudică), sacristie, acces exterior etaj, acces din turnul la tur |
| <b>FERESTRE DIN LEMN</b>                        | - se vor restaura ferestrele din lemn ale navei laterale (parter și etaj), de la sacristia și cor  |
| <b>VITRALII</b>                                 | - se vor curăța virălele iar cele incomplete se vor completa   |
| <b>PLASE PROTECȚIE / GRĂȚII METALICE</b>        | - se vor monta plase de protecție la ferestrele sacristiei și la cele din turn pentru a evita intrarea câșcărilor / grățiile existente se vor curăța                 |
| <b>INTERVENȚII LA NIVELUL PARDOSELILOR</b>      |  |
| <b>PARDOSELI DIN LEMN (DUSUMELE)</b>            | - se vor înlocui cele degradate sau se va înlocui materialul sau cu altelei de la planșele   |
| <b>PARDOSEALA DIN CĂRAMIDĂ PLINĂ (DE EPOCĂ)</b> | - se va așeza conform detaliului la zonele unde se va îndepărta cea din beton schivă   |
| <b>SLIT DE AERARE DREN PERIMETRAL INTERIOR</b>  | - se va executa perimetral un slit de 10 cm ecartat cu pleris margăritar (cf. detaliu)   |
| <b>SLIT DE VENTILATIE UMIDITATE CAPILARĂ</b>    |  |
| <b>INTERVENȚII LA NIVELUL ZIDĂRIEI</b>          |  |
| <b>ZIDĂRIE</b>                                  | - se vor completa cu cărămiți zidărie decompensate și se vor maza aspele cu mortar hidratant   |

ROMANIA  
Ministerul Culturii  
Arh. ION IANCU  
Nr. 089  
CERTIFICATOR

ROMANIA  
Ministerul Culturii  
Ing. Csaba Pál BODOR  
A4, B, C, D, A, E4  
EXPERT TEHNIC  
Nr. 162 E

ROMANIA  
Ministerul Culturii  
Ing. FLECHIN M. STELIAN  
Nr. 1133  
Nr. 1307  
Nr. 1410  
REGISTRAR  
PROIECT

ROMANIA  
Ministerul Culturii  
Ing. Ștefan Ștefan  
Nr. 07202  
EXPERT TEHNIC

ROMANIA  
Ministerul Culturii  
Ing. Ștefan Ștefan  
Nr. 07202  
EXPERT TEHNIC

ROMANIA  
Ministerul Culturii  
Ing. Ștefan Ștefan  
Nr. 07202  
EXPERT TEHNIC

|                    |  |           |         |                               |
|--------------------|--|-----------|---------|-------------------------------|
| VERIFICATOR/EXPERT | NUME   | SEMNAȚURA | CERINȚA | REFERAT DE EXPERTIZĂ NR./DATA |
| SEMFICATIE         | NUME   | SEMNAȚURA | SCARA   | 1/100                         |
| SEF PROIECT        | NUME   | SEMNAȚURA | SCARA   | 1/100                         |
| PROIECTAT          | NUME   | SEMNAȚURA | SCARA   | 1/100                         |
| DESEMNI/RELEVAT    | NUME   | SEMNAȚURA | SCARA   | 1/100                         |
| PR. NR.            | 03/2015  |           |         |                               |
| BENEFICIAR         | PAROHIA EVANGHELICĂ SA SEICA MICĂ  |           |         |                               |
| TITLU PROIECT      | LUCRĂRI DE REPARAȚII, CONSERVARE ȘI INTRODUCERE ÎN CIRCULUL TURISTIC LA ANSAMBLUL BISERICII EVANGHELICE FORTIFICATE SEICA MICĂ, jud. Sibiu |           |         |                               |
| VERIFICATOR/EXPERT | NUME   | SEMNAȚURA | CERINȚA | REFERAT DE EXPERTIZĂ NR./DATA |
| SEMFICATIE         | NUME   | SEMNAȚURA | SCARA   | 1/100                         |
| SEF PROIECT        | NUME   | SEMNAȚURA | SCARA   | 1/100                         |
| PROIECTAT          | NUME   | SEMNAȚURA | SCARA   | 1/100                         |
| DESEMNI/RELEVAT    | NUME   | SEMNAȚURA | SCARA   | 1/100                         |
| PR. NR.            | 03/2015  |           |         |                               |
| BENEFICIAR         | PAROHIA EVANGHELICĂ SA SEICA MICĂ  |           |         |                               |
| TITLU PROIECT      | LUCRĂRI DE REPARAȚII, CONSERVARE ȘI INTRODUCERE ÎN CIRCULUL TURISTIC LA ANSAMBLUL BISERICII EVANGHELICE FORTIFICATE SEICA MICĂ, jud. Sibiu |           |         |                               |
| VERIFICATOR/EXPERT | NUME   | SEMNAȚURA | CERINȚA | REFERAT DE EXPERTIZĂ NR./DATA |
| SEMFICATIE         | NUME   | SEMNAȚURA | SCARA   | 1/100                         |
| SEF PROIECT        | NUME   | SEMNAȚURA | SCARA   | 1/100                         |
| PROIECTAT          | NUME   | SEMNAȚURA | SCARA   | 1/100                         |
| DESEMNI/RELEVAT    | NUME   | SEMNAȚURA | SCARA   | 1/100                         |
| PR. NR.            | 03/2015  |           |         |                               |
| BENEFICIAR         | PAROHIA EVANGHELICĂ SA SEICA MICĂ  |           |         |                               |
| TITLU PROIECT      | LUCRĂRI DE REPARAȚII, CONSERVARE ȘI INTRODUCERE ÎN CIRCULUL TURISTIC LA ANSAMBLUL BISERICII EVANGHELICE FORTIFICATE SEICA MICĂ, jud. Sibiu |           |         |                               |



Legendă

| inventariere degradari   | lucrari de reparatii   |
|--|--|
| ① roșuri fara mortar   | roștirea cu mortar adecvat, închiderea roșturilor >3cm cu pietre mici          |
| ② zidărie piatră / caramida prezentând degradări                     | desprinderea elementelor degradate și înlocuire cu același material            |
| ③ zidărie piatră / caramida cu goluri                                | umplerea golurilor cu material identic   |
| ④ completări intervenții cu beton                                    | indepartare daca este necesar/posibil  |
| ⑤ tencuiala desprinsa, cu goluri                                     | umplerea golurilor, consolidarea marginilor                                    |
| ⑤a tencuiala aderentă la suport cu zugrăveli deteriorate             | cu refaceri de zugrăveli pe bază de var  |
| ⑥ suprafețe de tencuiala deteriorate                                 | refacerea cauzelor (săruri, infiltrații, etc.)                                 |
| ⑦ suprafețe sau fragmente cu fresca                                  | consolidare conform recomandărilor restauratorului                             |
| ⑧ elemente decorative din piatră                                     | conservare conform studiului de parament/restaurator piatră                    |
| ⑨ umiditate în zidărie   | vezi lucrări recomandate în descrierea masurilor propuse                       |
| ⑩ săruri în zidărie  | vezi lucrări recomandate în descrierea masurilor propuse                       |
| ⑪ degradări biologice  | tratament cu soluții insecto - fungicide                                       |
| ⑫ învelitoare degradată  | refacere învelitoare   |
| ⑬ crapături /șurii în zidărie  | înlocuire țigle degradate  |
| ⑭ vegetație crescută pe zidărie                                      | umplere cu același material și rețesere caramizi/pietre-injecție               |
| ⑮ coronamente din zidărie de caramida / piatră naturală cu degradări | indepartarea vegetatiei, inclusiv a radacinilor                                |
| ⑯ degradări la elementele din lemn                                   | roștirea, completarea spațiilor prezentând goluri, înnoire suprafețe cu mortar |
| ⑰ elemente de finichierie, metal- țirani, ancore etc.                | reparatii conform memoriu de arhitectură/rezistența și expertiza tehnică       |
|  | înlocuire, curățare de rugină, revopsire                                       |

COMPONENTE ARTISTICE

- A ZONE CU PICTURĂ MURALĂ**  
- se vor proteja pe perioada desfășurării lucrărilor cu plăci de XPS așezate pe o rețea de sâci fixate cu încaș cu distanțieri de lemn
- B ANCADRAMENTE DE PIATRĂ**  
- se vor proteja pe perioada desfășurării lucrărilor cu plăci de XPS așezate pe o rețea de sâci fixate cu încaș cu distanțieri de lemn
- C PIETRE FUNERARE ASEZATE ÎN ZIDĂRIE**  
- se vor proteja pe perioada desfășurării lucrărilor cu plăci de XPS așezate pe o rețea de sâci fixate cu încaș cu distanțieri de lemn

OBIECTE DE INVENTAR MOBIL MĂSURI DE PROTECȚIE SI CONSERVARE

- D ALTAR - LEMN PICTAT**  
- se va proteja în situ pe perioada desfășurării lucrărilor fără desfaceri de elemente
- E STRANE - LEMN PICTAT**  
- se vor demonta cu atenție și depozita într-un spațiu interior pe perioada lucrărilor
- F LAMBRIURI - LEMN PICTAT**  
- se vor demonta cu atenție și depozita într-un spațiu interior pe perioada lucrărilor
- G AMVON - LEMN PICTAT**  
- se vor demonta cu atenție și depozita într-un spațiu interior pe perioada lucrărilor
- H CRISTELNITĂ - PIATRĂ**  
- se vor demonta cu atenție și depozita într-un spațiu interior pe perioada lucrărilor
- I BĂNCI**  
- se vor demonta cu atenție și depozita într-un spațiu interior pe perioada lucrărilor
- J ORGĂ - LEMN PICTAT**  
- se va proteja în situ pe perioada desfășurării lucrărilor
- K PIETRE FUNERARE SI PIESE DECORATIVE DIN PIATRĂ**  
- se vor demonta cu atenție și depozita într-un spațiu interior pe perioada lucrărilor

INTERVENȚII LA NIVELUL TĂMPLĂRIEI EXTERIOARE

- L USI LEMN**  
- se vor restaura ușile din lemn ale accesului principal (futura sudică), acces secundar (futura sudică), sacristie, acces exterior etaj, acces din interior la turn
- M FERESTRE DIN LEMN**  
- se vor restaura ferestrele din lemn ale navei laterale (partor și etaj), de la sacristie și cor
- N VITRALII**  
- se vor curăța vitraliile iar cele incomplete se vor completa
- O PLASE PROTECTIE / GRATII METALICE**  
- se vor monta plase de protecție la ferestrele sacristiei și la cele din turn pentru a evita intrarea păsărilor / gratiile existente se vor curăța

INTERVENȚII LA NIVELUL PARDOSELILOR

- P PARDOSELI DIN LEMN (DUSUMELE)**  
- se vor înlocui cele degradate sau și suportul instabil sau cu abateri de la planitate
- Q PARDOSEALĂ DIN CĂRĂMIDĂ PLINĂ (DE EPOCĂ)**  
- se va așeza conform detaliului în zonele unde se va îndepărta cea din beton scivilat
- R SLIT DE AERARE DREN PERIMETRAL INTERIOR**  
- se va executa perimetral un slit de 10 cm acoperit cu piatră mărgăritar (cf. detaliu)
- S SLIT DE VENTILATIE UMIDITATE CAPILARĂ**

INTERVENȚII LA NIVELUL ZIDĂRIEI

- T ZIDĂRIE**  
- se vor completa cu cărămidă zidăria descompletată și se vor muta azizele cu mortar hidrofile  
- se vor curăța tencuielile de reparație din ciment-var de pe toate suprafețele interioare cu asistența unui pictor restaurator cu scopul de a evita distrugerea unor eventuale picturi murale sau fragmente originale afișate sub tencuială care nu au fost depistate în urma studiului de parament.  
Pe zonele curățate se vor aplica tencuieli incorporeate cu mortar pe bază de var hidrofile natural (cf. EN 458-1) cu un coeficient de difuzie vapor max. 25. Mortarele vor fi tratate cu biocizi ca măsură de protecție suplimentară.  
- se va curăța și înlocui țigla și șurii prezente

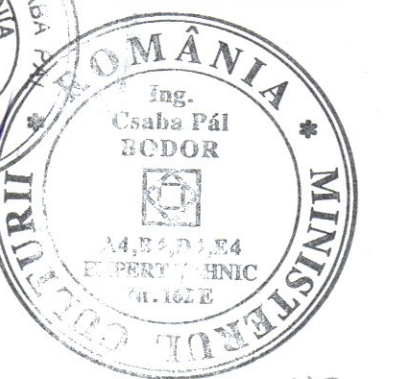
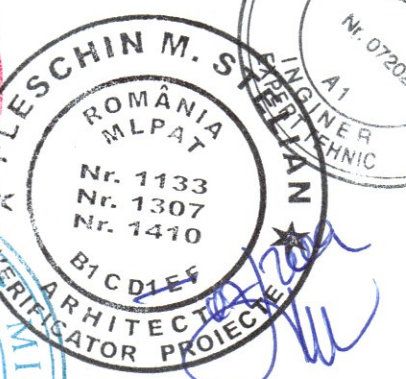
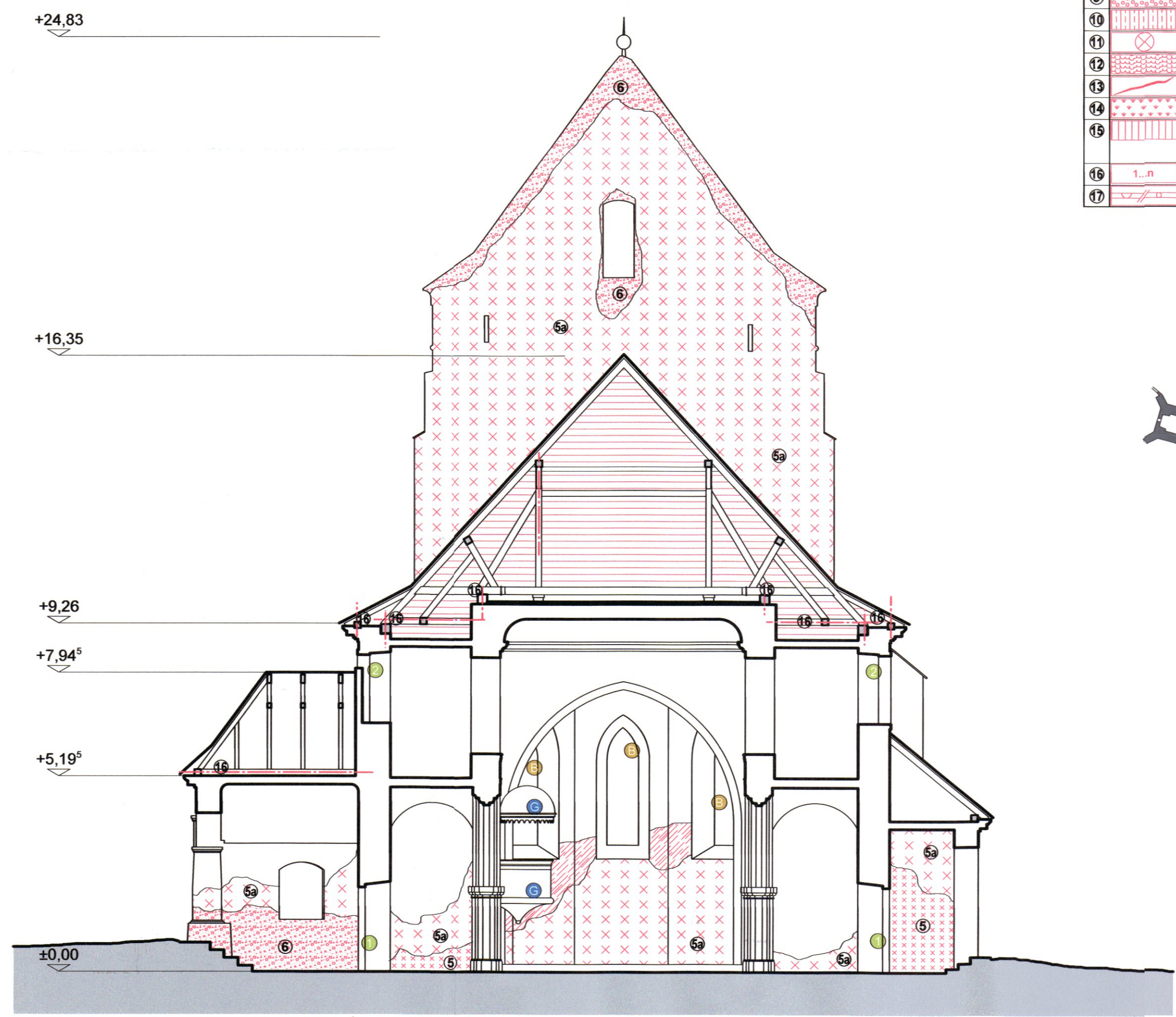

|   |                             |            |            |   |
|---|-----------------------------|------------|------------|---|
| VERIFICATOR/ EXPERT   | NUME                        | SEMNTURA   | CERINTA    | REFERAT/ EXPERTIZA NR./ DATA  |
|   |                             |            |            |   |
| <b>BIROU PROIECTARE ARHITECTURA</b><br>C.I.F.: RO15917800 J32/1491/3003<br>0722 26 13 10 office@3dplan.ro www.3dplan.ro |                             |            |            | Beneficiar:<br>PAROHIA EVANGHELICĂ C.A. SEICA MICĂ<br>prin Consistoriul Districul Ev. C.A. Medias<br>Seica Mică, strada principală, nr.75, jud. Sibiu |
| SPECIFICATIE  | NUME                        | SEMNTATURA | Scara:     | Titlu proiect:  |
| SEF PROIECT   | arh. CRISAN E. A. spec. MCC |            | 1/100      | LUCRĂRI DE REPARATII, CONSERVARE SI INTRODUCERE ÎN CIRCUITUL TURISTIC LA ANSAMBLULUI BISERICII EVANGHELICE FORTIFICATE ȘEICA MICĂ, jud. Sibiu         |
| PROIECTAT   | arh. TIMOFTE Marius         |            | Data:      | Faza:   |
| DESENAT/RELEVAT   | arh. TIMOFTE Marius         |            | 02.04.2018 | P.Th.<br>D.E.   |
|   |                             |            |            | Titlu plansa:<br>SECTIUNE TRANSVERSALĂ  |
|   |                             |            |            | Plansa nr.<br>A09   |



**Legendă**

| Inventariere degradari | lucrari de reparatii                                  |   |
|------------------------|---|---|
| ①                      | roșturi fara mortar                                   | roșturi cu mortar adecvat, închiderea roșturilor >3m cu pietre mici                     |
| ②                      | zidărie piatră / caramida prezentand degradari        | desprinderea elementelor degradate si inlocuire cu acelaș material                      |
| ③                      | zidărie piatră /caramida cu goluri                    | umplerea golurilor cu material identic cu goluri  |
| ④                      | completari /interventii cu beton                      | indepartare daca este necesar/posibil   |
| ⑤                      | tencuială desprinsa, cu goluri                        | umplerea golurilor, consolidarea marginilor cu refaceri de zugrăveli pe bază de var     |
| ⑥                      | tencuială aderentă la suport cu zugrăveli deteriorate | refaceri zugrăveli pe bază de var după înălțurarea cauzelor (săruri, infiltrații, etc.) |
| ⑦                      | suprafețe de tencuială deteriorate                    | consolidare conform recomandării restauratorului  |
| ⑧                      | suprafețe sau fragmente cu fresca                     | conservare conform studiului de parament/restaurator piatră                             |
| ⑨                      | elemente decorative din piatră                        | conservare conform studiului de parament/restaurator piatră                             |
| ⑩                      | umiditate în zidărie                                  | vezi lucrări recomandate în descrierea măsurilor propuse                                |
| ⑪                      | săruri în zidărie                                     | vezi lucrări recomandate în descrierea măsurilor propuse                                |
| ⑫                      | degradari biologice                                   | descrierea măsurilor propuse, tratamente cu solulii insecto - fungicide                 |
| ⑬                      | invelitoare degradată                                 | refacere invelitoare  |
| ⑭                      | crăpaturi fisuri în zidărie                           | inlocuire țigle degradate   |
| ⑮                      | vegetație crescută pe zidărie                         | umplere cu acelaș material și refacere caramizii/pietreci-infectare                     |
| ⑯                      | coronament din zidărie de caramida                    | indepartarea vegetatiei, inclusiv a radacinilor   |
| ⑰                      | piatră naturală cu degradari                          | roșturi, completarea spațiilor prezente în goluri, innoire suprafețe cu mortar          |
| ⑱                      | degradări la elementele din lemn                      | reparatii conform memorii de arhitectură/resistența și expertiza tehnică                |
| ⑲                      | elemente de încluzgere, metal- tiranți, ancore etc.   | inlocuire, curățare de rugină, revopsire  |

| COMPONENTE ARTISTICE  |
|---|
| ① ZONE CU PICTURĂ MURALĂ<br>- se vor proteja pe perioada desfășurării lucrărilor cu placă de XPS asezate pe o rețea de sico fixată cu în cuiu cu distanțieri de lemn  |
| ② ANCADRAMENTE DE PIATRĂ<br>- se vor proteja pe perioada desfășurării lucrărilor cu placă de XPS asezate pe o rețea de sico fixată cu în cuiu cu distanțieri de lemn  |
| ③ PIETRE FUNERARE ASEZATE ÎN ZIDĂRIE<br>- se vor proteja pe perioada desfășurării lucrărilor cu placă de XPS asezate pe o rețea de sico fixată cu în cuiu cu distanțieri de lemn                            |
| OBIECTE DE INVENTAR MOBIL   |
| ① ALTAR - LEMN PICTAT<br>- se va proteja în situ pe perioada desfășurării lucrărilor fără deșacări de elemente  |
| ② STRANE - LEMN PICTAT<br>- se vor demonta cu atenție și deoparte în-un spațiu interior pe perioada lucrărilor - montarea după terminarea lucrărilor se va face deoparte de zid pentru o bună ventilație    |
| ③ LAMBRIURI - LEMN PICTAT<br>- se vor demonta cu atenție și deoparte în-un spațiu interior pe perioada lucrărilor - montarea după terminarea lucrărilor se va face deoparte de zid pentru o bună ventilație |
| ④ AMVON - LEMN PICTAT<br>- se va proteja în situ pe perioada desfășurării lucrărilor fără deșacări de elemente  |
| ⑤ CRISTELNITĂ - PIATRĂ<br>- se vor demonta cu atenție și deoparte în-un spațiu interior pe perioada lucrărilor - montarea după terminarea lucrărilor se va face deoparte de zid pentru o bună ventilație    |
| ⑥ BĂNCI<br>- se vor demonta cu atenție și deoparte în-un spațiu interior pe perioada lucrărilor - montarea după terminarea lucrărilor se va face deoparte de zid pentru o bună ventilație                   |
| ⑦ ORGĂ - LEMN PICTAT<br>- se va proteja în situ pe perioada desfășurării lucrărilor   |
| ⑧ PIETRE FUNERARE SI PIESE DECORATIVE DIN PIATRĂ<br>- se vor proteja în zona amenajată la interior în vitrina intrării principale   |

| INTERVENȚII LA NIVELUL TĂMPLĂRII EXTERIORE   |
|--|
| ① USI LEMN<br>- se vor restaura ușile din lemn ale accesului principal (latura sudică) acces secundar (latura sudică), sacristie, acces exterior etaj, acces din intrarea în curtea  |
| ② FERESTRE DIN LEMN<br>- se vor restaura ferestrele din lemn ale naveilor laterale (partea și etaj), de la sacristie și cor  |
| ③ VITRALII<br>- se vor curăța vitraliile iar cele incomplete se vor completa   |
| ④ PLASE PROTECȚIE / GRĂȚII METALICE<br>- se vor monta plase de protecție la ferestrele sacristiei și la cele din turn pentru a evita intrarea păsărilor / grățiile existente se vor curăța   |
| INTERVENȚII LA NIVELUL PARDOSELILOR  |
| ① PARDOSELI DIN LEMN (DUSMELE)<br>- se vor înlocui cele degradate sau și suportul instalat sau cu distanțieri de planșe  |
| ② PARDOSEALA DIN CĂRAMIDĂ PLINĂ (DE EPOCĂ)<br>- se va asaza conform detaliului în zonele unde se va îndepărta cea din beton sculit   |
| ③ SLIT DE AERARE DREN PERIMETRAL INTERIOR<br>- se va executa perimetral un slit de 10 cm acoperit cu piatră mărgăritar (cf. detaliu)   |
| ④ SLIT DE VENTILATIE UMIDITATE CAPILARĂ  |
| INTERVENȚII LA NIVELUL ZIDĂRII   |
| ① ZIDĂRIE<br>- se vor completa cu cărămizi zidăriei decompletate și se vor monta șapele cu mortar hidraulic - se vor curăța tencuiala de reparatie din ciment-var de pe toate suprafețele interioare cu asistenta unui pictor restaurator cu scopul de a evita distrugerea unor eventuale picturi murale sau fragmente originale aflate sub tencuială care nu au fost depistate în urma studiului de parament. Pe zonele curățate se vor aplica tencuială monocoloră cu mortar pe bază de var hidraulic natural (cf. EN 455-1) cu un coeficient de difuzie vapori max.25. Mortarele vor fi tratate cu biocid ca măsură de protecție suplimentară. - se va consulta și legislația de protecție /reparații, adăncărilor prezente |

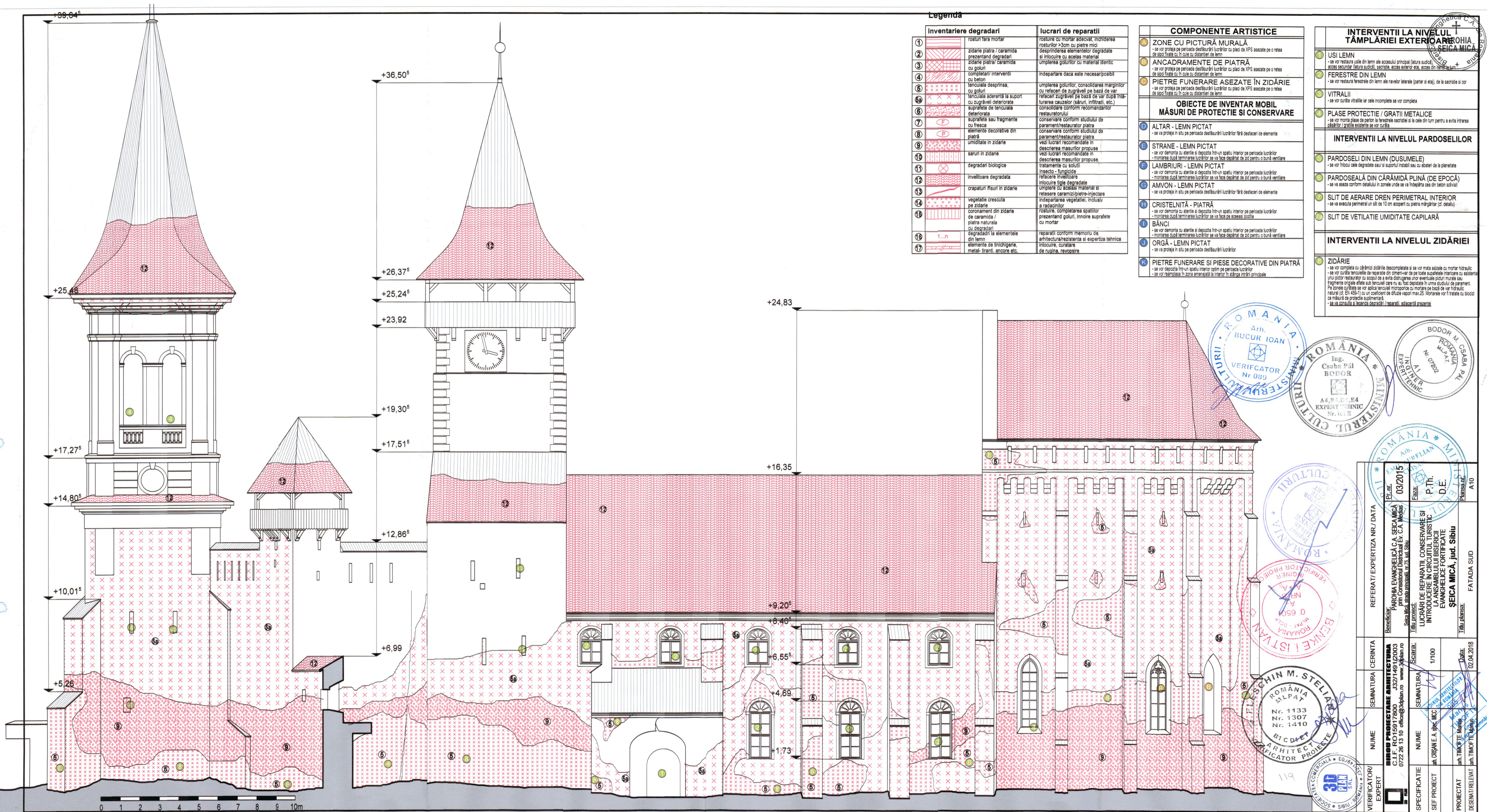

ROMANIA  
Arh. BUCUR IOAN  
VERIFICATOR  
Nr. 089  
ROMANIA  
Ing. Csaba Pál BODOR  
A4, B, D, E, E4  
EXPERT TEHNIC  
Nr. 042  
ROMANIA  
Arh. BUCUR IOAN  
VERIFICATOR  
Nr. 089  
ROMANIA  
Ing. Csaba Pál BODOR  
A4, B, D, E, E4  
EXPERT TEHNIC  
Nr. 042  
ROMANIA  
Arh. BUCUR IOAN  
VERIFICATOR  
Nr. 089  
ROMANIA  
Ing. Csaba Pál BODOR  
A4, B, D, E, E4  
EXPERT TEHNIC  
Nr. 042

ROMANIA  
Arh. BUCUR IOAN  
VERIFICATOR  
Nr. 089  
ROMANIA  
Ing. Csaba Pál BODOR  
A4, B, D, E, E4  
EXPERT TEHNIC  
Nr. 042  
ROMANIA  
Arh. BUCUR IOAN  
VERIFICATOR  
Nr. 089  
ROMANIA  
Ing. Csaba Pál BODOR  
A4, B, D, E, E4  
EXPERT TEHNIC  
Nr. 042

ROMANIA  
Arh. BUCUR IOAN  
VERIFICATOR  
Nr. 089  
ROMANIA  
Ing. Csaba Pál BODOR  
A4, B, D, E, E4  
EXPERT TEHNIC  
Nr. 042  
ROMANIA  
Arh. BUCUR IOAN  
VERIFICATOR  
Nr. 089  
ROMANIA  
Ing. Csaba Pál BODOR  
A4, B, D, E, E4  
EXPERT TEHNIC  
Nr. 042

|                               |  |
|-------------------------------|--|
| REFERAT / EXPERTIZA NR./ DATA | 03/2015  |
| BENEFICIAR                    | PAROAHIA EVANGHELICĂ ȘEICA MICĂ<br>Șeica Mică, strada principală nr. 25, sat. Șeica Mică   |
| TITLU PROIECT                 | LUCRĂRI DE REPARAȚII, CONSERVARE ȘI INTRODUCERE ÎN CIRCULUL TURISTIC LA ANSAMBLULUI BISERICII EVANGHELICE FORTIFICATE ȘEICA MICĂ, jud. Sibiu |
| SEMANTURA CERINTA             | Șeica Mică, jud. Sibiu   |
| NUME                          | Șeica Mică, jud. Sibiu   |
| SPECIFICATIE                  |  |
| SEF PROIECT                   |  |
| PROIECTAT                     |  |
| DESEMNAT/RELEVAT              |  |
| VERIFICATOR/ EXPERT           |  |
| SEMANTURA                     |  |
| NUME                          |  |
| SPECIFICATIE                  |  |
| SEF PROIECT                   |  |
| PROIECTAT                     |  |
| DESEMNAT/RELEVAT              |  |



Legendă

| Inventariere degradari                                   | Lucrari de reparatii  |
|--|---|
| 1 roșturi fara mortar                                    | roșturi cu mortar adecvat, inchiderea roșturilor >3cm cu pietre mici                |
| 2 zidarie piatra / caramida prezentand degradari         | desprinderea elementelor degradate si inlocuire cu acelaș material                  |
| 3 zidarie piatra / caramida cu goluri                    | umplerea golurilor cu material identic cu goluri                                    |
| 4 completari / interventii cu beton                      | indepartare daca este necesar/posibil   |
| 5 tencuiala desprinsa, cu goluri                         | umplerea golurilor, consolidarea marginilor cu refaceri de zugrăveli pe bază de var |
| 5a tencuiala aderentă la suport cu zugrăveli deteriorate | refacerea cauzelor (săruri, infiltrații, etc.)                                      |
| 6 suprafețe de tencuiala deteriorate                     | consolidare conform recomandărilor restauratorului                                  |
| 7 suprafețe sau fragmente cu fresca                      | conservare conform studiului de conservare  |
| 8 elemente decorative din piatra                         | conservare conform studiului de conservare  |
| 9 umiditate in zidarie                                   | vezi lucrari recomandate in descrierea masurilor propuse                            |
| 10 saruri in zidarie                                     | vezi lucrari recomandate in descrierea masurilor propuse                            |
| 11 degradari biologice                                   | tratamente cu solutii insecticide - fungicide                                       |
| 12 invelitoare degradata                                 | refacere invelitoare  |
| 13 crapaturii fisuri in zidarie                          | umplere cu acelaș material si rețesere caramizi/pietre-injectare                    |
| 14 vegetatie crescuta pe zidarie                         | indepartarea vegetatiei, inclusiv a radacinilor                                     |
| 15 coronament din zidarie de caramida / piatra naturala  | roșturi, completarea spatilor prezentand goluri, innoire suprafețe cu mortar        |
| 16 degradari la elementele din lemn                      | reparatii conform memorii de arhitectura/resizantia si expertiza tehnica            |
| 17 elemente de finichierie, metal- brantii, ancore etc.  | inlocuire, curatare de rugină, revopsire  |

| COMPONENTE ARTISTICE  |
|---|
| 1 ZONE CU PICTURĂ MURALĂ<br>- se vor proteja pe perioada desfășurării lucrărilor cu plăci de XPS așezate pe o rețea de șipci fixate cu în cuie cu distanțieri de lemn   |
| 2 ANCADRAMENTE DE PIATRĂ<br>- se vor proteja pe perioada desfășurării lucrărilor cu plăci de XPS așezate pe o rețea de șipci fixate cu în cuie cu distanțieri de lemn   |
| 3 PIETRE FUNERARE ASEZATE ÎN ZIDĂRIE<br>- se vor proteja pe perioada desfășurării lucrărilor cu plăci de XPS așezate pe o rețea de șipci fixate cu în cuie cu distanțieri de lemn                             |
| OBIECTE DE INVENTAR MOBIL<br>MĂSURI DE PROTECȚIE SI CONSERVARE  |
| 1 ALTAR - LEMN PICTAT<br>- se va proteja în situ pe perioada desfășurării lucrărilor fără defaceri de elemente  |
| 2 STRANE - LEMN PICTAT<br>- se vor demonta cu atenție și depozita într-un spațiu interior pe perioada lucrărilor - montarea după terminarea lucrărilor se va face departat de zid pentru o bună ventilație    |
| 3 LAMBRIURI - LEMN PICTAT<br>- se vor demonta cu atenție și depozita într-un spațiu interior pe perioada lucrărilor - montarea după terminarea lucrărilor se va face departat de zid pentru o bună ventilație |
| 4 AMVON - LEMN PICTAT<br>- se va proteja în situ pe perioada desfășurării lucrărilor fără defaceri de elemente  |
| 5 CRISTELNITĂ - PIATRĂ<br>- se vor demonta cu atenție și depozita într-un spațiu interior pe perioada lucrărilor - montarea după terminarea lucrărilor se va face pe aceeași pozitie                          |
| 6 BĂNCI<br>- se vor demonta cu atenție și depozita într-un spațiu interior pe perioada lucrărilor - montarea după terminarea lucrărilor se va face departat de zid pentru o bună ventilație                   |
| 7 ORGĂ - LEMN PICTAT<br>- se va proteja în situ pe perioada desfășurării lucrărilor   |
| 8 PIETRE FUNERARE SI PIESE DECORATIVE DIN PIATRĂ<br>- se vor depozita într-un spațiu interior optim pe perioada lucrărilor - se vor reamplasa în zona amenajată în interior în sala intrării principale       |

| INTERVENȚII LA NIVELUL TĂMLĂRIEI EXTERIOARE   |
|---|
| 1 USI LEMN<br>- se vor restaura ușile din lemn ale scosului principal (latura sudică), acces secundar (latura sudică), sacristie, acces exterior estic, acces din interior la turn  |
| 2 FERESTRE DIN LEMN<br>- se vor restaura ferestrele din lemn ale navei laterale (parter și etaj), de la sacristie și cor  |
| 3 VITRALII<br>- se vor curăța vitraliile iar cele incomplete se vor completa  |
| 4 PLASE PROTECȚIE / GRATII METALICE<br>- se vor monta plase de paron la ferestrele sacristiei și la cele din turn pentru a evita intrarea păsărilor / gratii existente se vor curăța  |
| INTERVENȚII LA NIVELUL PARDOSELILOR   |
| 1 PARDOSELI DIN LEMN (DUSUMELE)<br>- se vor înlocui cele degradate sau/și suportul instalat sau cu abateri de la planșetă   |
| 2 PARDOSEALĂ DIN CĂRAMIDĂ PLINĂ (DE EPOCĂ)<br>- se va așeza conform detaliului în zonele unde se va îndepărta cea din beton salvată   |
| 3 SLIT DE AERARE DREN PERIMETRAL INTERIOR<br>- se va executa perimetru un slit de 10 cm acoperit cu pietriș măgărit (cf. detaliu)   |
| 4 SLIT DE VENTILATIE UMIDITATE CAPILARĂ   |
| INTERVENȚII LA NIVELUL ZIDĂRIEI   |
| 1 ZIDĂRIE<br>- se vor completa cu cărămidă scindile decompilate și se vor mola șezele cu mortar hidroalic - se vor curăța tencuiala de reparatie din cimetarier de pe toate suprafețele interioare cu asistenta unui pictor restaurator cu scopul de a evita distrugerea unor eventuale picturi murale sau fragmente originale aflate sub tencuială care nu au fost depistate în urma studiului de parament. Pe zonele cu bătaie se vor aplica tencuială microșpică cu mortar pe bază de var hidroalic natural (cf. EN 459-1) cu un coeficient de difuzie vapor max. 25. Mortarele vor fi tratate cu biozidii ca măsură de protecție suplimentară. - se va consulta și legendă degradări / reparatii, adiacenții prezente |

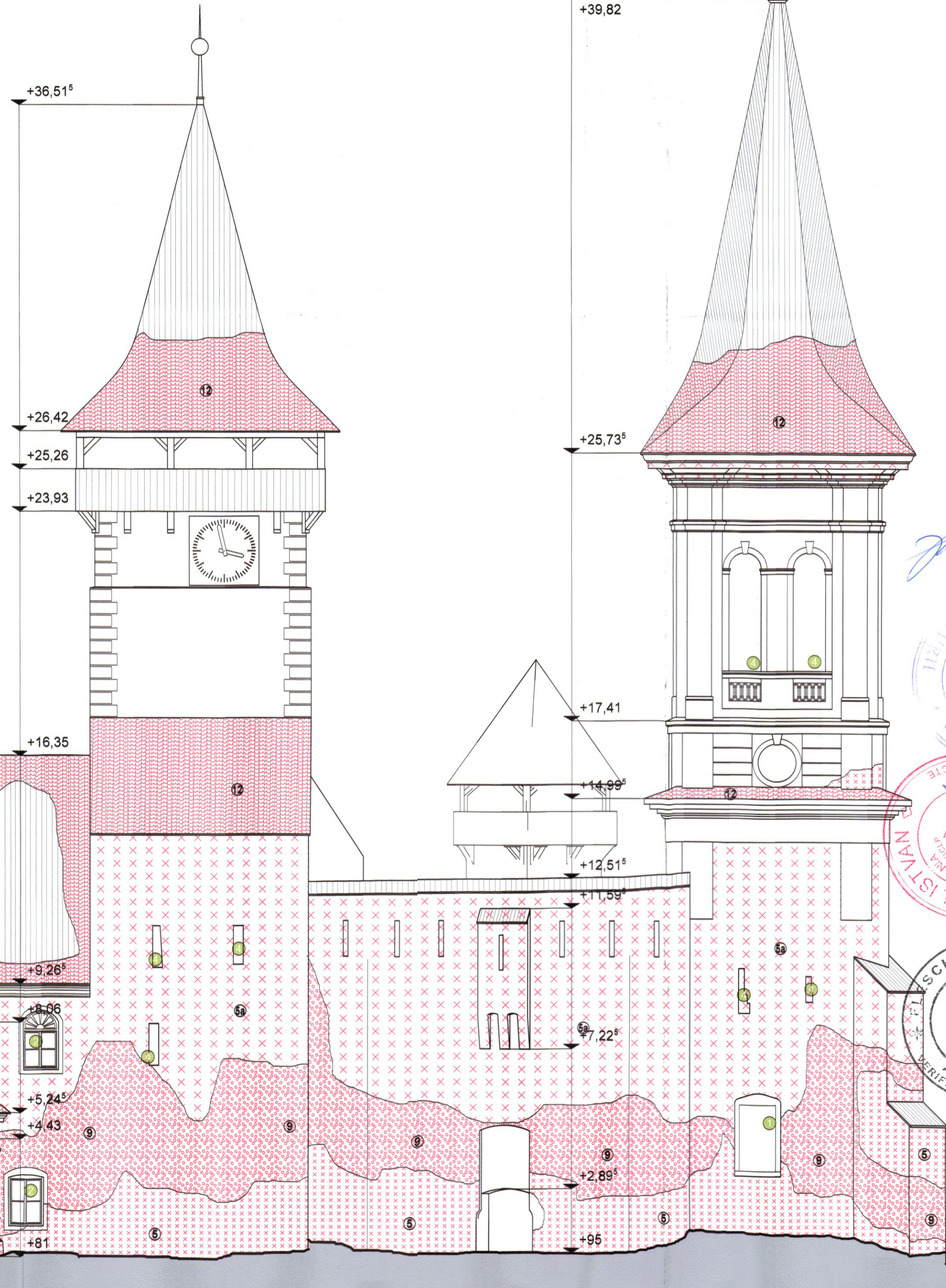

ROMANIA  
Arh. BUCUR IOAN  
VERIFICATOR  
Nr. 089

ROMANIA  
Ing. Csaba Pál BODOR  
A.A.E.C.D.E.4  
EXPERT TEHNIC  
Nr. 162 E

ROMANIA  
Arh. EMILIA IUSTIAN  
VERIFICATOR  
Nr. 6501

ROMANIA  
Arh. STELIAN SCHEIN  
Nr. 1133  
Nr. 1307  
Nr. 1410  
VERIFICATOR PROIECT

ROMANIA  
Arh. BODOR M. CSABA PAL  
MLPAT  
Nr. 07202  
A1  
INGINER  
EXPERT TEHNIC

|                     |                   |  |   |                 |              |                  |
|---------------------|-------------------|--|---|-----------------|--------------|------------------|
| VERIFICATOR/ EXPERT | SEMANTURA CERINTA | REFERATI/ EXPERTIZA NR. / DATA                                     | Beneficiar: PAROHIA EVANGHELICA CA SEICA MICA<br>prim Constanșii Districtului EC, C.A. Neleus<br>Seica Mică, județul Sibiu, nr. 300, str. Ștefan cel Mare | Pr. nr. 08/2015 | Scara: 1/100 | Data: 02.04.2018 |
| SPECIFICATIE        | SEMANTURA         | LUCRARI DE REPARATI, CONSERVARE SI INTRODUCERE IN CIRCUIT TURISTIC | SEICA MICA, jud. Sibiu  | Faza            | P.T. D.E.    | Planșă nr. A11   |
| PROIECTAT           | SEMANTURA         | EVANGHELICE FORTIFICATE  | SEICA MICA, jud. Sibiu  |                 |              |                  |
| DESEINAT/RELEVAT    | SEMANTURA         | FATADA NORD  |   |                 |              |                  |



| Inventariere degradari | Lucrari de reparatii |
|------------------------|----------------------|
| 1                      | 1                    |
| 2                      | 2                    |
| 3                      | 3                    |
| 4                      | 4                    |
| 5                      | 5                    |
| 6                      | 6                    |
| 7                      | 7                    |
| 8                      | 8                    |
| 9                      | 9                    |
| 10                     | 10                   |
| 11                     | 11                   |
| 12                     | 12                   |
| 13                     | 13                   |
| 14                     | 14                   |
| 15                     | 15                   |
| 16                     | 16                   |
| 17                     | 17                   |

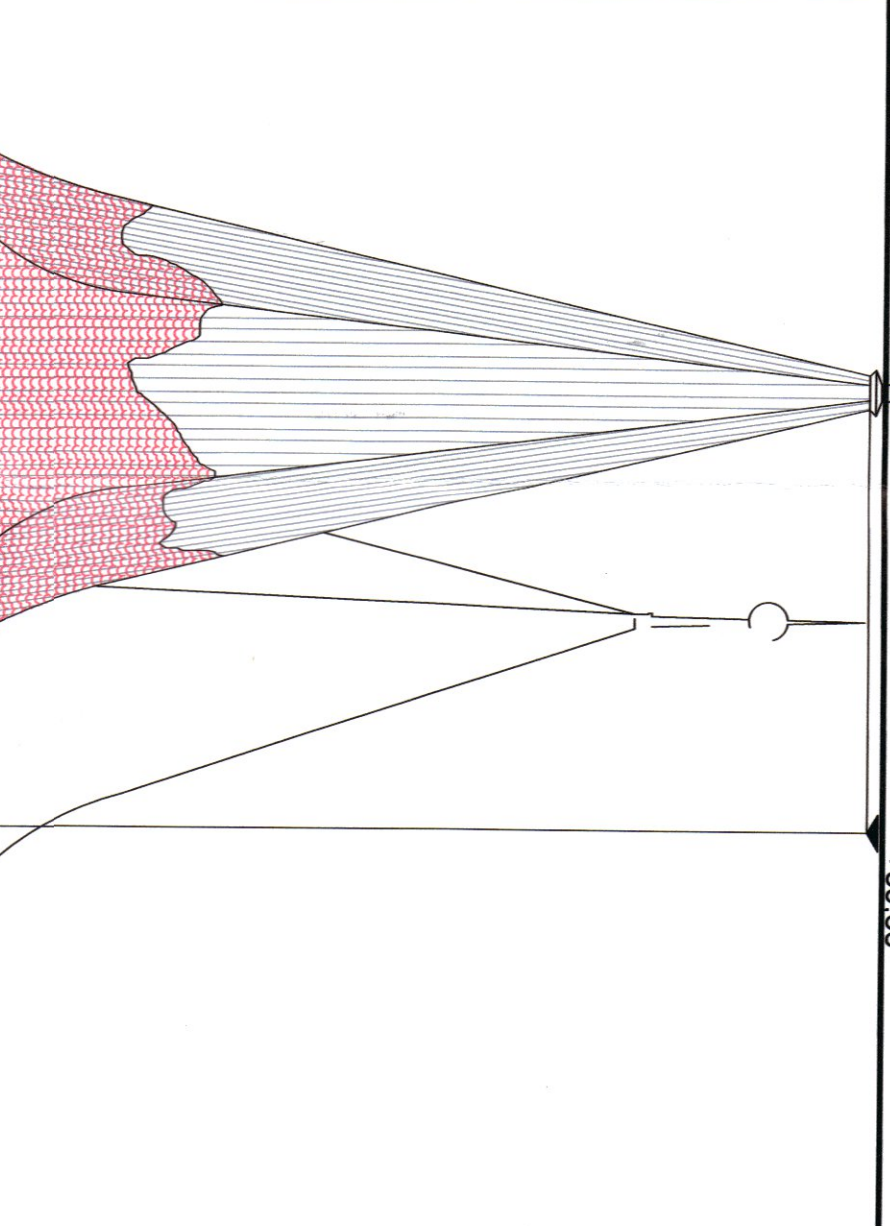

| COMPONENTE ARTISTICE                              |
|---|
| 1 ZONE CU PICTURA MURALA                          |
| 2 ANCADRAMENTE DE PIATRA                          |
| 3 PIETRE FUNERARE ASEZATE IN ZIDARIE              |
| 4 MASURI DE PROTECTIE SI CONSERVARE               |
| 5 ALTAR - LEMN PICTAT                             |
| 6 STRANE - LEMN PICTAT                            |
| 7 LAMBURI - LEMN PICTAT                           |
| 8 AMON - LEMN PICTAT                              |
| 9 CRISTELINTA - PIATRA                            |
| 10 BANCII   |
| 11 PIETRE FUNERARE SI PIESE DECORATIVE DIN PIATRA |
| 12  |
| 13  |
| 14  |
| 15  |
| 16  |
| 17  |

| INTERVENTII LA NIVELUL TAMPARII EXTERIOARE |
|--|
| 1 USI LEMN                                 |
| 2 FERESTRE DIN LEMN                        |
| 3 VITRALII                                 |
| 4 PLASE PROTECTIE / GRATII METALICE        |
| 5 INTERVENTII LA NIVELUL PARDOSELLOR       |
| 6 PAROSELII DIN LEMN (DISJUMI EI)          |
| 7 PAROSELII DIN CARANDA PINA DE EPOCA      |
| 8 SLIT DE AERARE DRENI PERIMETRAL INTERIOR |
| 9 SLIT DE VENTILATIE UMIDITATE CAPILARA    |
| 10 INTERVENTII LA NIVELUL ZIDARIEI         |
| 11 ZIDARIE                                 |

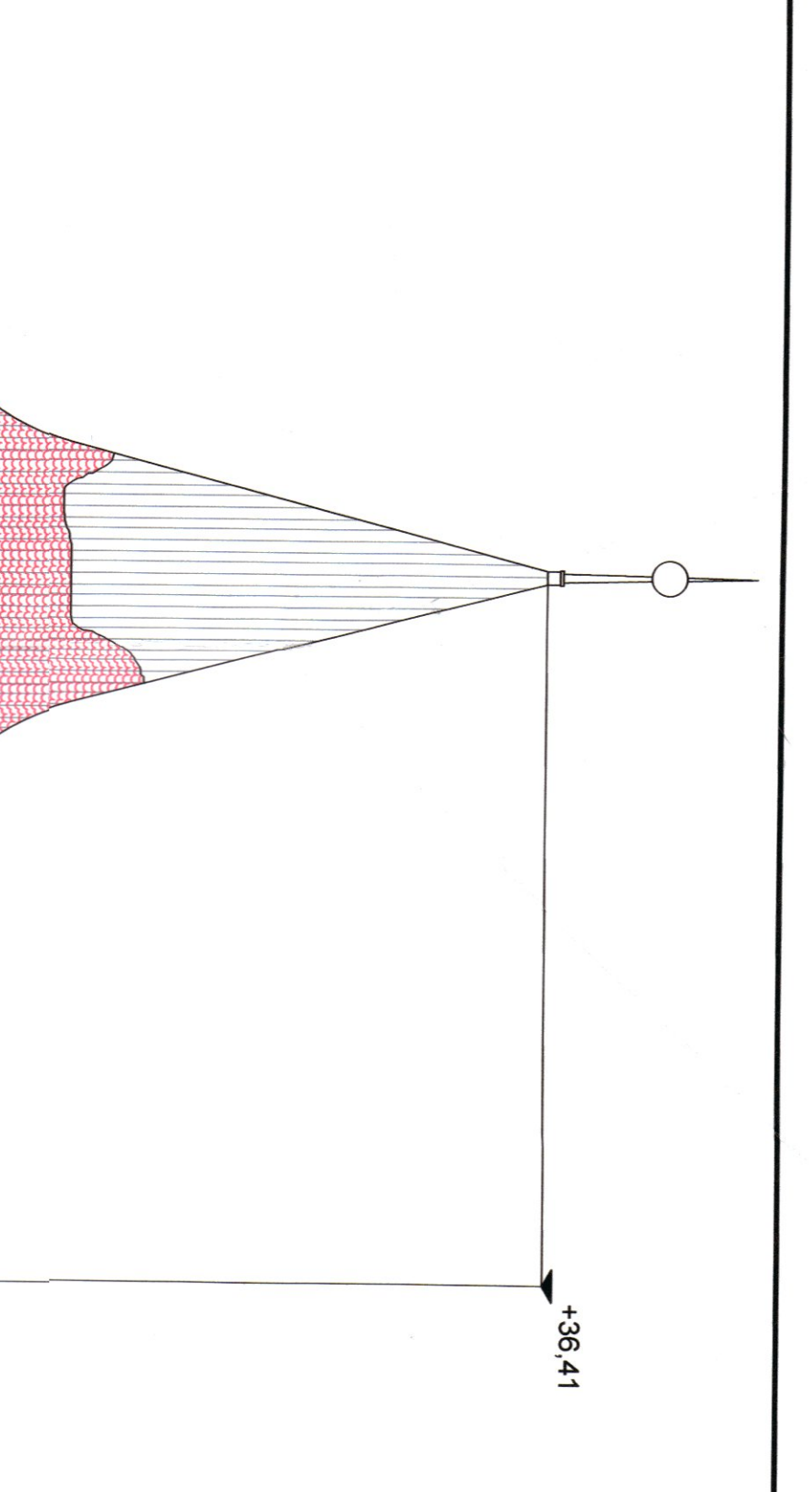

| VERIFICATOR / EXPERT | NUME | SEMNTURA | CERINTA | REFERAT / EXPERTIZA NR. / DATA |
|----------------------|------|----------|---------|--------------------------------|
|                      |      |          |         |                                |

BIROU PROIECTARE ARHITECTURA  
C.I.F. RO15917800 J321491/2003  
0722 26 13 10 office@3dplan.ro www.3dplan.ro

Beneficiar: PAROHIA EVANGHELICĂ C.A. SEICA MICĂ  
prin Consiliul Districtal Ev. C.A. Medias  
Seica Mică, strada principală nr.75, jud. Sibiu

Pr. nr. 03/2015

Titlu proiect: LUCRĂRI DE REPARAȚII, CONSERVARE ȘI INTRODUCERE ÎN CIRCULUL TURISTIC LA ANSAMBLULUI BISERICII EVANGHELICE FORTIFICATE SEICA MICĂ, jud. Sibiu

Faza: P.Th. D.E.

Data: 02.04.2018

Titlu planșă: FATADĂ EST, FATADĂ VEST (VEDERE I \_ II)

Planșa nr. A12

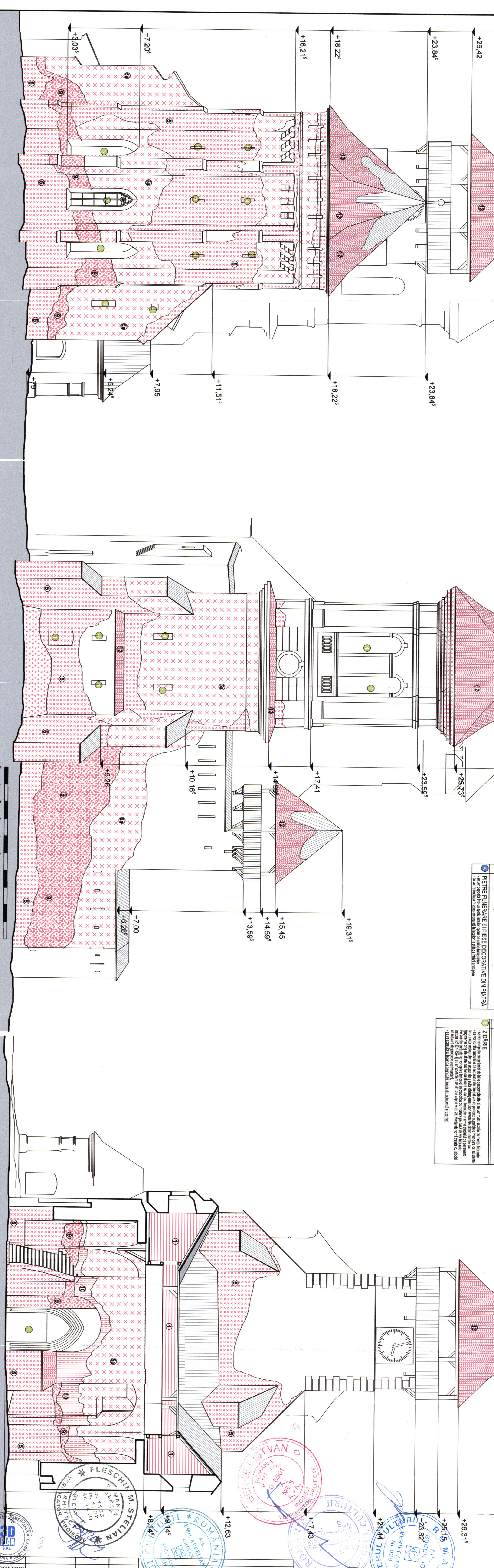

| VERIFICATOR / EXPERT | NUME | SEMNTURA | CERINTA | REFERAT / EXPERTIZA NR. / DATA |
|----------------------|------|----------|---------|--------------------------------|
|                      |      |          |         |                                |

BIROU PROIECTARE ARHITECTURA  
C.I.F. RO15917800 J321491/2003  
0722 26 13 10 office@3dplan.ro www.3dplan.ro

Beneficiar: PAROHIA EVANGHELICĂ C.A. SEICA MICĂ  
prin Consiliul Districtal Ev. C.A. Medias  
Seica Mică, strada principală nr.75, jud. Sibiu

Pr. nr. 03/2015

Titlu proiect: LUCRĂRI DE REPARAȚII, CONSERVARE ȘI INTRODUCERE ÎN CIRCULUL TURISTIC LA ANSAMBLULUI BISERICII EVANGHELICE FORTIFICATE SEICA MICĂ, jud. Sibiu

Faza: P.Th. D.E.

Data: 02.04.2018

Titlu planșă: FATADĂ EST, FATADĂ VEST (VEDERE I \_ II)

Planșa nr. A12



# LEGENDA

- In timpul lucrarilor organizarea de santier se va face in incinta proprietatii, iar eventualele deseuri vor fi evacuate de pe amplasament cu firma specializata.

- Beneficiarul, impreuna cu executantul, vor lua toate masurile necesare cu scopul de a evita producerea accidentelor de lucru sau a incendiilor, cf.HG 300/2006, C300/94, etc.

Se recomanda ca materialele utilizate si depozitate pe amplasament sa fie puse in opera in cel mai scurt timp posibil pentru a nu stanjeni circulatia si vecinatatile.

Pentru a preveni declansarea unor incendii se va evita lucrul cu si in preajma surselor de foc. Daca se folosesc utilaje cu actionare electrica, se va avea in vedere respectarea masurilor de protectie in acest sens.

Pe timpul lucrului se vor respecta intocmai instructiunile tehnice privind tehnologiile de lucru, precum si normele de prevenire a incendiilor.

Se interzice lucrul cu foc deschis la distante mai mici de 3.00 m fata de elementele sau materialele combustibile fara luarea masurilor de protectie specifice (izolare, umectare, ecranare, etc.). Zilnic, dupa terminarea programului de lucru, zona se curata de resturile si deseurile rezultate. Materialele si substantele combustibile se depoziteaza in locuri special amenajate, fara pericol de producere a incendiilor.

- Personalul angajat in lucrarile de inaltime vor fi instruiti privind:

- cunoasterea prevederilor de protectia muncii cu privire la riscurile specifice lucrului la inaltime;
- cunoasterea teoretica si practica a EIP impotriva caderii de la inaltime si a utilizarii acestora

- Vor fi respectate prevederile urmatoarelor reglementari si norme:

- Legea Sanatatii si Securitatii in Munca nr.319/2006
- H.G. nr. 1.425/ 11.10.2006 pentru aprobarea Normelor metodologice de aplicare a prevederilor Legii Securitatii si sanatatii in munca nr. 319/2006.
- H.G. nr. 1.146/ 30.08.2006 privind cerintele minime de securitate si sanatare pentru utilizarea in munca de catre lucratori a echipamentelor de munca.
- H.G. nr. 1.091/ 16.08.2006 privind cerintele minime de securitate si sanatare pentru locul de munca.
- H.G. nr. 1.051/ 09.08.2006 privind cerintele minime de securitate si sanatare pentru manipularea manuala a maselor care prezinta riscuri pentru lucratori, in special de afectiuni dorsolombare.

Enumerarea nu este limitativa, constructorul si beneficiarul urmand a le completa cu alte masuri specifice, pe care le vor considera necesare.

Pentru fazele de proiectare DTAC/ PTh, proiectantul a enumerat mai sus masuri minime care trebuie respectate pe perioada executiei lucrarilor pe santier, insa acestea nu sunt suficiente, ele nu tin locul unui Plan de Sanatare si Securitate in Munca, elaborat in conditiile legii.

- Asigurarea materialelor, tehnologiilor si echipamentelor folosite in santier se vor asigura prin grija executantului.

- Beneficiarul va instala un panou de informare cu informatii stabilite potrivit Ordinului Ministrului Lucrarilor Publice si Amenajarii Teritoriului nr. 63/N din 11.08.1998.

## LEGENDA:

- ACCESE IN INCINTA
- CONSTRUCTII PROVIZORII AMPLASATE PE SANTIER PE PERIOADA EXECUTIEI LUCRARILOR
- IN INCINTA SANTIER: E.I.P. OBLIGATORIU
- IN INCINTA SANTIER: ATENTIE UTILAJEI UTILAJE CU INDICARE DE SARCINI
- LOC DE ADUNARE IN CAZ DE NECESSITATE
- PUNCT PRIM-AJUTOR

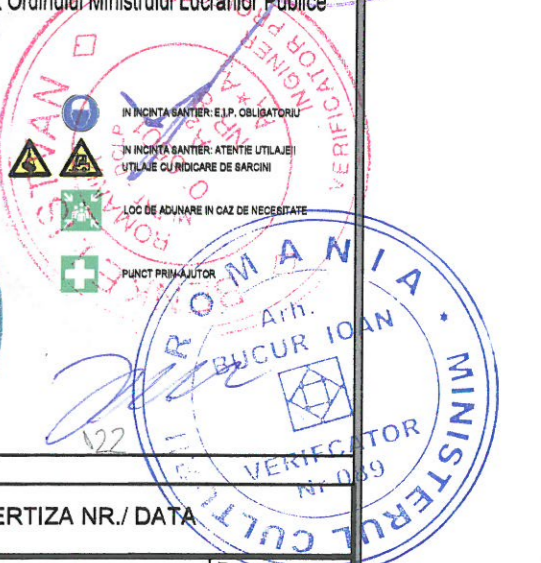
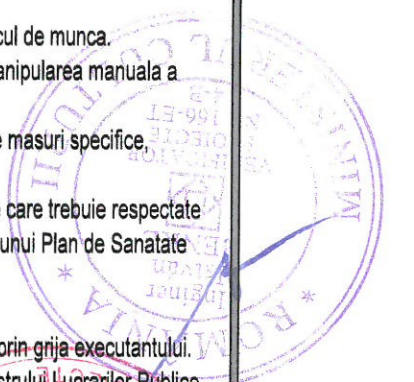
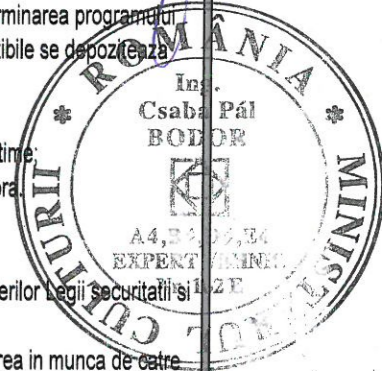
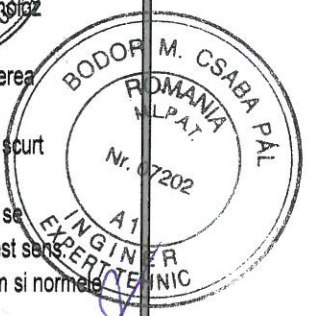
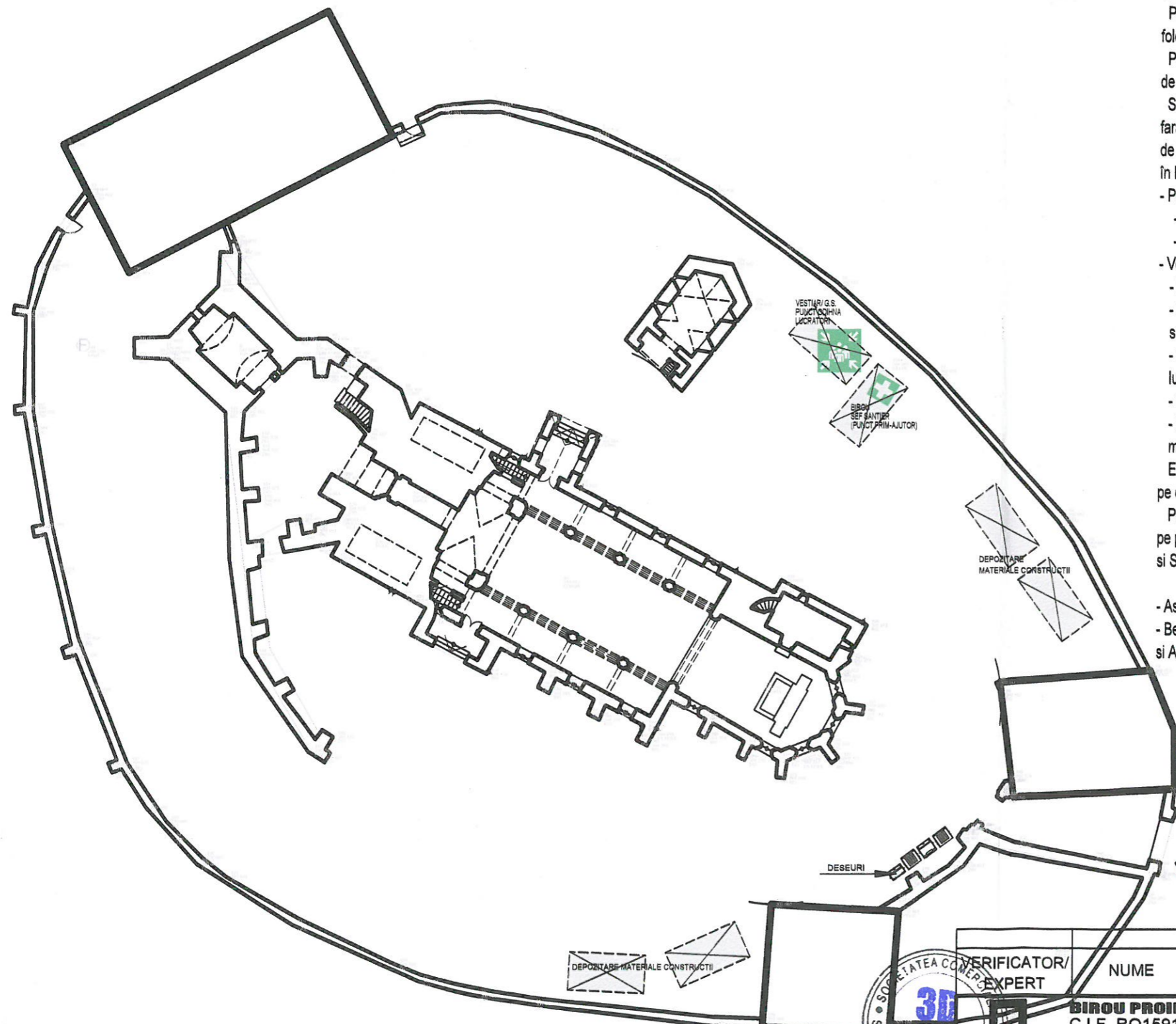

| VERIFICATOR/ EXPERT | NUME                       | SEMNATURA | CERINTA        | REFERAT/ EXPERTIZA NR./ DATA  |
|---------------------|----------------------------|-----------|----------------|---|
|                     |                            |           |                | Beneficiar: PAROHIA EVANGHELICA C.A. SEICA MICA Pr. nr. 03/2015   |
| SPECIFICATIE        | NUME                       | SEMNATURA | Scara:         | Titlu proiect: LUCRARI DE REPARATII, CONSERVARE SI INTRODUCERE IN CIRCUITUL TURISTIC LA ANSAMBLUL BISERICII EVANGHELICE FORTIFICATE DIN SEICA MICA Faza: D.T.O.E. |
| SEF PROIECT         | arh.CRISAN Emil A.         |           |                | Titlu plansa: PLAN DE SITUATIE - ORGANIZARE EXECUTIE Plansa nr. AOE_01  |
| PROIECTAT           | arh.TIMOFTE Marius         |           | Data: dec.2018 |   |
| DESENAT             | c. arh. TIMOFTE M.Veronica |           |                |   |



Arhitect  
de semnatura